

FORTG

BANQUETA PARAMECÂNICO FG8849

ESQUEMA DE MONTAGEM

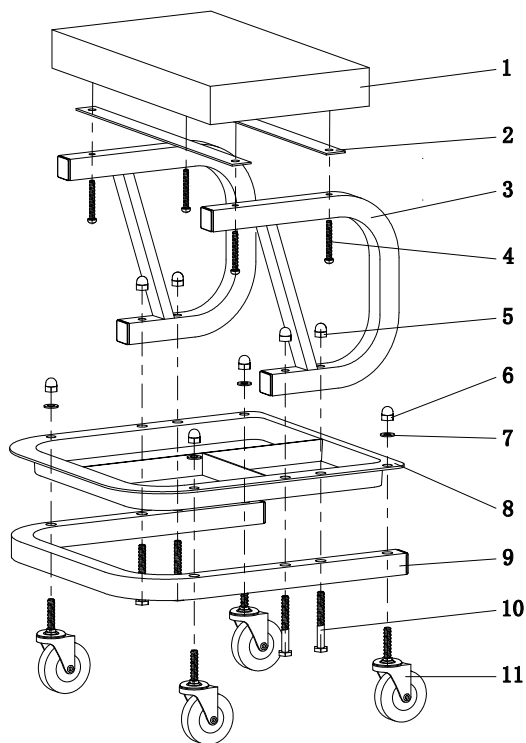

PESO SUPORTADO

113kg

Nº ITEM	DESCRIÇÃO	QND
1	ASSENTO	1
2	TRAVESSA DO ASSENTO	2
3	APOIO DO ASSENTO EM AÇO	2
4	PARAFUSO DO ASSENTO	4
5	PORCA SEXTAVADA DO APOIO	4
6	PORCA DO RODÍZIO	4
7	ARRUELA	4
8	BERÇO DE FERRAMENTAS	1
9	BASE DO BERÇO	1
10	PARAFUSO DE FIXAÇÃO DO BERÇO	4
11	RODÍZIO 2.5"	4