

# SUMÁRIO

<b>1. Introdução</b>	<b>02</b>
<b>2. Informações Técnicas</b>	<b>03</b>
<b>3. Informações de Segurança</b>	<b>04</b>
<b>4. Instalações e Ajustes</b>	<b>08</b>
<b>5. Instruções de Operação</b>	<b>10</b>
<b>6. Cuidados com o equipamento</b>	<b>15</b>
<b>7. Problema, Causa e Solução</b>	<b>21</b>
<b>8. Termos de Garantia</b>	<b>22</b>

## **1. Introdução**

Agradecemos a preferência por adquirir um produto FORTG! Nosso objetivo é fornecer produtos de alta qualidade que satisfaçam as expectativas de nossos clientes, principalmente em custo-benefício.

Recomendamos a leitura deste manual para melhor conhecimento da estrutura, métodos para operação e demais detalhes para máximo aproveitamento e segurança. Proteja-se e a terceiros observando todas as diretivas de segurança do equipamento. O não cumprimento das instruções pode resultar em acidentes e danos permanentes à sua ferramenta FORTG.

As informações a seguir não compõem parte de nenhum contrato.

Os dados aqui expostos foram obtidos no processo de produção e uso do equipamento, bem como de outras fontes. Ademais, devido a um contínuo programa de pesquisa e desenvolvimento, reservamo-nos o direito de alterar especificações que constam neste manual sem aviso prévio. Portanto, cabe ao próprio usuário a responsabilidade de averiguar se o equipamento ou processo descrito é apropriado para a finalidade pretendida.

Ao receber o seu produto FORTG verifique ao desembalar se o produto sofreu alguma avaria durante o transporte. Em qualquer eventualidade, contate-nos em tempo hábil antes de colocar em funcionamento.

**Vide a última página desse manual para informações de garantia.**

## 2. Informações Técnicas

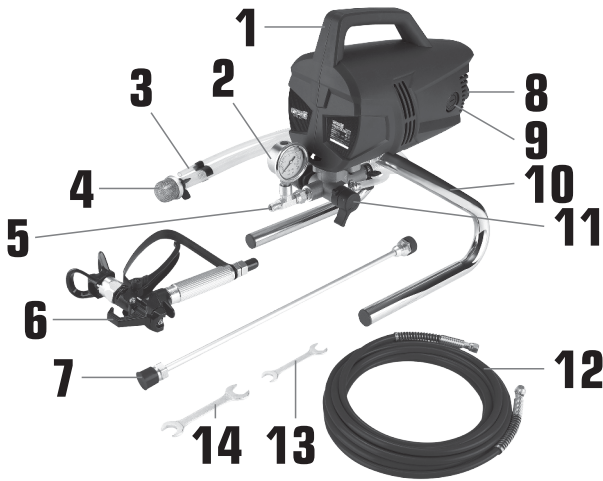

1. EMPUNHADURA DE TRANSPORTE
2. MANÔMETRO
3. TUBO DE RETORNO
4. FILTRO E TUBO DE SUÇÃO
5. ENCAIXE PARA MANGUEIRA
6. PISTOLA DE PINTURA
7. TUBO EXTENSOR

8. BOTÃO LIGA/DESLIGA
9. TAMPА DA ESCOVA DE CARBONO
10. PERNAS DE APOIO
11. VÁLVULA DE REGULAGEM
12. MANGUEIRA
13. CHAVE DE BOCA MENOR
14. CHAVE DE BOCA MAIOR

### MÁQUINA DE PINTURA AIRLESS 1.35HP 3000 PSI FG6003T

<b>Modelo</b>	FG6003T127	FG6003T220
<b>Tensão</b>	127V	220V
<b>Frequência</b>	60Hz	60Hz
<b>Potência</b>	1010W • 1.35HP	1010W • 1.35HP
<b>Pressão (Mínima/Máxima)</b>	3000-1600 PSI • 20.6-11 Mpa	3000-1600 PSI • 20.6-11 Mpa
<b>Vazão</b>	1.2 l/min	1.2 l/min
<b>Bico Padrão</b>	415	415
<b>Leque</b>	25-30cm	25-30cm
<b>Espessura</b>	0.0381mm • 0.015"	0.0381mm • 0.015"
<b>Conexão da Mangueira</b>	G 1/4"	G 1/4"
<b>Comprimento da Mangueira</b>	7.5m	7.5m
<b>Cordão Elétrico</b>	2m	2m
<b>Tubo Extensor</b>	50cm	50cm
<b>Peso</b>	9.2kg	9.2kg

## 3. Informações de Segurança



**LEIA O MANUAL**



**USE LUVAS DE SEGURANÇA**



**USE PROTEÇÃO OCULAR,  
AUDITIVA E RESPIRATÓRIA**



**ALERTA DE SEGURANÇA**



**USE BOTAS DE SEGURANÇA**



**RISCO DE CHOQUE ELÉTRICO**



**USE ROUPAS APROPRIADAS,  
COMO AVENTAIS  
OU MACACÕES**



**ISOLAMENTO DUPLO**



**VERIFIQUE SEMPRE SE  
OS CABOS ESTÃO EM  
PERFEITAS CONDIÇÕES**



**NÃO INSTALE/TROQUE  
ACESSÓRIOS COM A  
FERRAMENTA CONECTADA**



**PISTOLA POSSUI ALTA  
PRESSÃO E PODE  
CAUSAR FERIMENTOS**



**ATERRAMENTO**



**RISCO DE EXPLOÇÃO**



**RISCO DE INCÊNDIO**



**PRODUTO RECICLÁVEL**



**NÃO DEVE SER DESCARTADO  
EM LIXO DE RESÍDUOS**

Hz • Hertz | W • Watts | min. • Minutos |  $n_0$  • Velocidade no Vácuo | rpm • Rotações por minuto  
V • Volts | A • Amperes |  $\sim$  • Corrente alternada |  $\text{—}$  • Corrente contínua

FABRICADO NA CHINA SOB O PADRÃO DE QUALIDADE FORTG

### AVISO

A falha em seguir todos os avisos de segurança pode resultar em choque elétrico, incêndio, dano permanente à ferramenta e/ou ferimentos graves ao operador. Siga as instruções deste manual.

Não permita que a familiaridade ou a confiança no produto (adquiridas com o uso repetitivo) substitua a aderência estrita às normas de segurança do produto em questão. **Salve todos avisos e instruções para futuras referências.**

## **Segurança da Área de Trabalho**

- Mantenha o produto em uma área limpa, organizada e iluminada. Uma área desordenada ou escura pode ser um convite a acidentes.
- Mantenha a ferramenta limpa, livre de óleo e de graxa.
- Não opere ferramentas elétricas em atmosferas explosivas, como na presença de líquidos, gases e pós inflamáveis. Produtos elétricos são produtos que podem criar faíscas nesses ambientes.
- Este equipamento não pode ser exposto à chuva. Água entrando em uma ferramenta elétrica aumentará o risco de choque elétrico.
- Mantenha distância de espectadores e crianças enquanto estiver operando esta ferramenta. Isso pode evitar distrações e acidentes desnecessários.
- Observe o ambiente de trabalho atentamente. Muitos ambientes podem ter encanamentos, eletricidade, radiadores, refrigeradores. Evite a exposição desnecessária a choques elétricos ou vazamentos.

## **Segurança Elétrica**

- Tenha cuidado com o cordão/cabo de energia, não use-o para carregar a ferramenta, não puxe-o ou desconecte a ferramenta por ele, isso pode partir o cabo. Também o mantenha longe de superfícies que possam conter óleos, calor e objetos cortantes. Isso pode ocasionar tanto o dano a sua ferramenta e descargas elétricas.
- Os plugues devem corresponder à tomada. Nunca modifique-o de forma alguma. Não faça uso de quaisquer plugues adaptadores com ferramentas elétricas aterradas. Plugues não modificados e tomadas correspondentes reduzirão o risco de choque elétrico.
- Ao operar uma ferramenta elétrica ao ar livre, use um cabo de extensão adequado. O uso de um cabo para uso externo reduz o risco de choque elétrico. Em locais com umidade, por exemplo, você pode usar uma corrente residual de alimentação protegida por dispositivo (RCD), isso reduz o riscos de choque elétrico.

## **Segurança Pessoal**

- Não faça uso de qualquer ferramenta quando sob efeito de medicações controladas, álcool e substâncias ilícitas. Isso diminui suas habilidades motoras e mentais, fazendo com que acidentes possam ocorrer.
- Não execute outros trabalhos enquanto operando a máquina. Fique sempre alerta observe o que está fazendo e use o bom senso ao operar a ferramenta. Evite usar a máquina cansado isso pode causar acidentes.
- Mantenha os equipamentos de proteção individual (EPIs) sempre ao alcance e em perfeito estado para serem utilizados.
- Para a segurança do operador, a FORTG recomenda que não se opere esta ferramenta vestindo roupas largas, com mangas ou partes que podem se prender à ferramenta. Use máscaras para proteger-se de resíduos, prenda cabelos longos, utilize capacetes, sapatos de segurança antiderrapantes, guarda-pó, protetor auricular e óculos de segurança.

**ATENÇÃO:** Óculos do dia-a-dia não são óculos de segurança e não protegem os olhos do operador. Utilize óculos de segurança por cima de lentes de grau, se necessário.

## **Usos e cuidados com a máquina**

- Não force a ferramenta a executar trabalhos para os quais não foi fabricada.
- Não faça qualquer modificação ou troca de peça no equipamento. Caso seja necessário, entre em contato com a assistência mais próxima.
- Nunca use acessórios ou ferramentas danificadas. Verifique sempre sua ferramenta antes do uso.
- Não ligue máquinas elétricas com o gatilho apertado ou interruptor travado, isso pode causar acidentes.
- Caso tenha feito algum ajuste na máquina, como troca da pistola de pintura, verifique se a ferramenta utilizada não está ainda encaixada na máquina.

**Serviço**

- Essa ferramenta pode sofrer variação de vibração durante o uso. Use sempre EPIs adequados e faça pausas durante a utilização da ferramenta.
- Sempre use a ferramenta de um lado só e segure na empunhadura corretamente. Não faça uso da ferramenta de forma improvisada.
- Evite pintar em áreas externas em dias chuvosos ou com ventos fortes. Também não a utilize em áreas totalmente fechadas (sem saída de ar).
- Utilize sempre o equipamento em superfícies planas e firmes.
- Essa ferramenta utiliza líquidos, portanto, organize o local de pintura e cubra qualquer área que possa causar acidentes de forma apropriada (exemplo: tomadas, interruptores, luzes, objetos que aqueçam, etc.).
- Devido à alta pressão, evite o contato direto com a pele e/ou membros. Um jato pode cortar e causar ferimentos ao operador. Nunca direcione o jato na direção de pessoas ou animais.
- Sempre utilize a guarda de segurança na pistola de pintura, pois ela proporciona uma proteção extra ao operador.
- Esse produto utiliza tintas que podem conter materiais que irritam a pele e os olhos. Evite inalar até mesmo os vapores. Em alguns casos, o produto pode ser inflamável. Tome bastante precaução ao utilizar a ferramenta nessas situações.
- Obedeça todas as orientações de segurança relacionadas às tintas empregadas, e certifique-se de ler as instruções presentes na embalagem.

## 4. Instalações e Ajustes

### Selecionado Material/Tinta

**AVISO:** Não utilize tintas ou revestimentos de parede com textura, pois isso bloqueará a ponta da pistola de pintura e danificará os componentes internos da máquina de pintura. Por favor, verifique as recomendações do fabricante antes de adquirir a tinta.

### MATERIAIS QUE PODEM SER UTILIZADOS

Recomendado para pulverizar os seguintes materiais:

Tintas à base de água

Verniz (à base de água)

Manchas (à base de água)

Preservativos de madeira (à base de água)

Primer

Primer de lavagem

### MATERIAIS QUE NÃO PODEM SER UTILIZADOS

A Máquina de Pintura **NÃO** pode ser utilizada para os seguintes materiais:

Materiais que contêm componentes abrasivos, como:

- Tintas para paredes externas com textura

- Vidrados

- Lixívias

- Tintas à base de óleo

- Tinta esmalte

- Tintas de dispersão

- Tintas de emulsão

- Tintas de silicato

- Substâncias cáusticas e alcalinas

- Materiais inflamáveis

Outros produtos:

- Selador de asfalto

- Massa para preenchimento de fendas

- Pesticidas e fertilizantes líquidos

**Observação:** O uso desses materiais pode, ao longo do tempo, causar danos às peças e componentes da máquina, resultando na sua inoperância e perda da garantia.



## Montando a Máquina de Pintura

Este produto é composto por:

- 1 Máquina de Pintura Airless
- 1 Pistola de Pintura
- 1 Bico Tipo 415
- 1 Manômetro
- 1 Tubo Extensor
- 1 Mangueira 7.5m
- 2 Chaves de Boca



## Montando o Conjunto

### Instalando o Manômetro, Mangueira e Pistola

**AVISO:** Certifique-se de que a máquina esteja desconectada da fonte de alimentação antes de realizar qualquer montagem ou operação. Não conecte a pistola de pintura até que a configuração esteja completa.

Rosqueie o manômetro no encaixe de saída de alimentação do sistema de pulverização da máquina. Em seguida, aperte-o com uma chave. Após feita a conexão, encaixe a mangueira na pistola de pintura e na saída do manômetro.

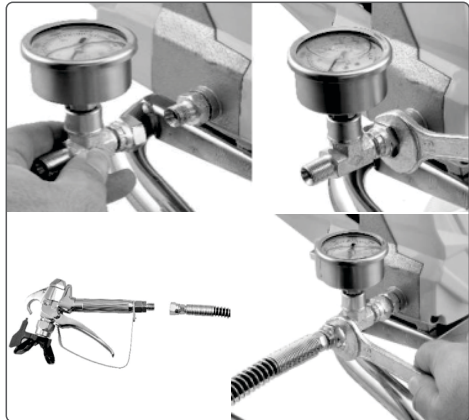

### Montando o tubo extensor

Para montar o extensor, basta desatarraxar o bico de pressão e sua proteção. Retire-os, e após isso, enrosque o extensor, e recoloca o bico e proteção na outra extremidade do extensor.

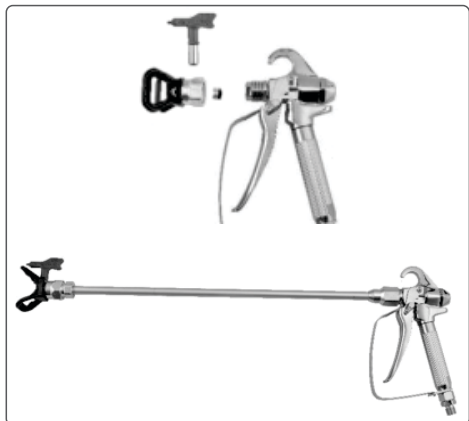

## 5. Instruções de Operação

### Travando a Pistola de Pintura

**AVISO:** Sempre trave o gatilho ao fixar a ponta de pulverização ou quando a pistola de pintura não estiver em uso.

A pistola está travada quando a trava do gatilho estiver perpendicular ao gatilho em qualquer direção (90°).

Para travar a pistola, gire a trava do gatilho para a frente e ligeiramente para baixo até que pare.



### Conectando o Pulverizador

Verifique se o Botão LIGA/DESLIGA está na posição DESLIGADO (0). Conecte o cabo de energia em uma tomada aterrada ou em um cabo de extensão aterrada. Em seguida, plugue o cabo de extensão na tomada.

### Procedimento de Alívio de Pressão

**AVISO:** Certifique-se de seguir o Procedimento de Alívio de Pressão ao desligar a unidade PARA QUALQUER FINALIDADE.

Este procedimento é usado para aliviar a pressão da mangueira de pulverização. Trave o gatilho da pistola de pintura. Mova o Botão LIGA/DESLIGA para a posição DESLIGADO. Gire o Botão de Regulagem para posição PRIME. Destrave a pistola de pintura e acione o gatilho dentro de um recipiente de material. Trave a pistola de pintura.



## Purgando e Preparando o Pulverizador

**AVISO:** Independente do seu pulverizador ser novo ou usado anteriormente, este líquido deve ser purgado e completamente removido do sistema antes de qualquer operação.

- Separe a Mangueira de Sucção da Mangueira de Retorno e, em seguida:
- Coloque a Mangueira de Sucção dentro de um recipiente cheio de tinta.
- Coloque a Mangueira de Retorno em um recipiente de resíduos.
- Permita que a bomba funcione por aproximadamente 60s até que você veja um fluxo constante de tinta saindo da Mangueira de Retorno e entrando no recipiente de resíduos.
- Coloque o Botão de Regulagem na posição SPRAY.
- Aguarde até que a Máquina pare de funcionar após alguns instantes. Se ela não desligar automaticamente, repita os passos anteriores novamente.
- Religue a máquina.
- Coloque o Botão de Regulagem na posição PRIME.
- Coloque a Mangueira de Retorno de volta no recipiente de tinta e prenda a Mangueira de Retorno e a Mangueira de Sucção juntas com o clipe.

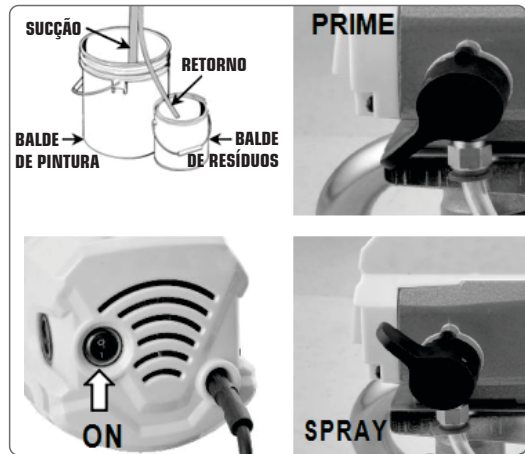

**NOTA:** Realize os passos desta página usando água para familiarizar-se com a função da unidade e garantir que a configuração esteja correta.

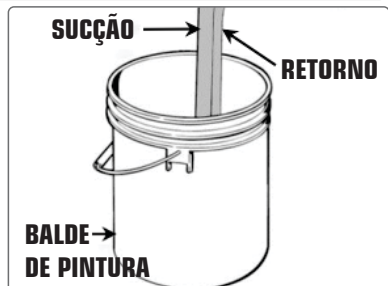

## Procedimento de Pulverização

**NOTA:** Certifique-se de que a Máquina tenha sido devidamente preparada ANTES de iniciar a operação de pulverização.

Certifique-se de que a Ponta de Pulverização esteja girada para frente na posição de pulverização, com a seta na ponta voltada para a frente. Realize o "Procedimento de Alívio de Pressão". Ligue a máquina pressionando o Botão de LIGA/DESLIGA. Desbloqueie o Gatilho da Pistola de Pintura. Coloque o Botão de Regulagem na posição SPRAY. Fique a cerca de 30cm de distância da área a ser pulverizada e mantenha essa distância. Pressione o Gatilho da Pistola de Pintura para começar a pulverizar.

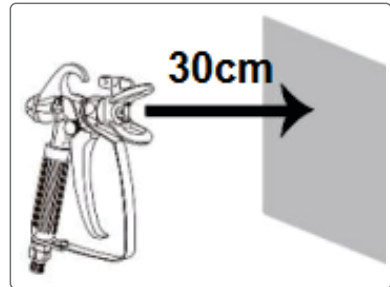
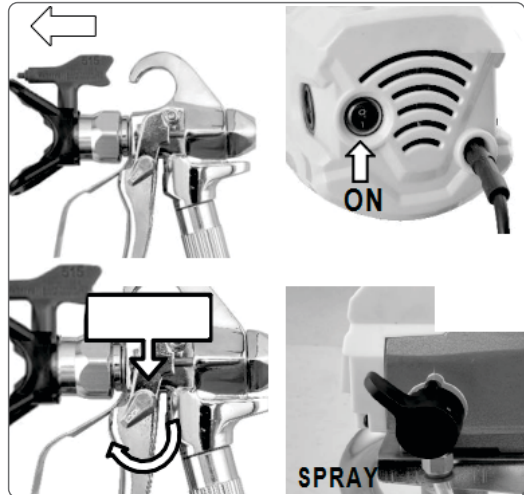

**NOTA:** É normal que o motor ligue e desligue durante a pulverização para regular a pressão.

## Configurações de Teste de Pulverização

Para o alinhamento da pulverização, antes siga as instruções do "Procedimento de Alívio de Pressão". Gire a Proteção da Ponta para coincidir com a direção do padrão de pulverização desejado.

## Técnica de Pulverização

Trabalhe sempre com uma distância uniforme da superfície e velocidade constante. Antes de começar o trabalho, faça um teste de pulverização. Use um pedaço de papelão ou papel de prática para fazer os ajustes corretos.

Pressione o Gatilho da Pistola de Pintura após iniciar o movimento e solte o Gatilho antes de finalizar o movimento. A Pistola de Pintura deve estar em movimento quando o Gatilho é pressionado e solto.

Mantenha a Pistola de Pintura sempre perpendicular à superfície, para que a distância de pulverização seja consistente. Sobreponha seus movimentos em 30% para garantir uma cobertura uniforme.

### **BOM PADRÃO DE PULVERIZAÇÃO**



### **PADRÃO DE TINTA DESBOTADA (PRESSÃO MUITO BAIXA, PONTA ENTUPIDA)**



**NOTA:** Evite pulverizar ao ar livre em clima com ventos fortes, pois os resultados podem ser insatisfatórios. Aplique apenas uma camada por vez e sempre permita que uma camada seque completamente antes de aplicar outra camada. Evite parar e iniciar, pois isso pode resultar em um acabamento irregular. É melhor começar a pulverização fora da superfície a ser pulverizada e evitar parar no meio da superfície; continue um pouco além da borda oposta.

### **FORMA CORRETA**

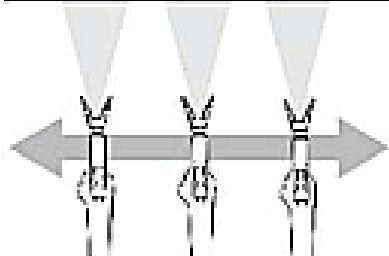

### **FORMA INCORRETA**

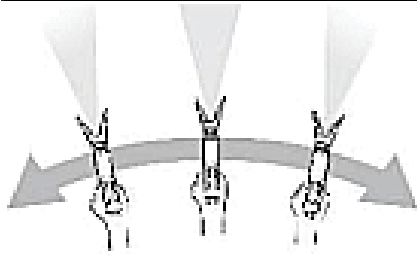

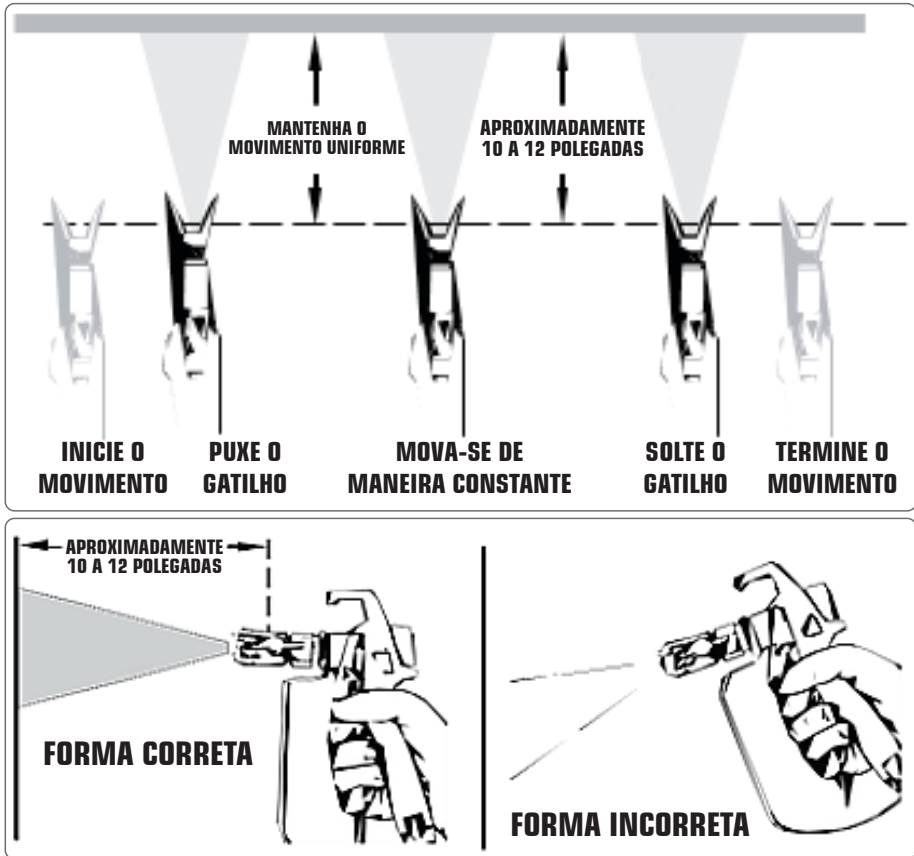

## Desentupindo a Ponta de Pulverização

**AVISO:** Não tente desentupir ou limpar a ponta com o dedo. Não utilize uma agulha ou outro instrumento pontiagudo para limpar a ponta.

Solte o gatilho e trave a pistola de pintura. Gire a seta reversível da ponta 180° de forma que a ponta da seta esteja voltada para a parte traseira da pistola (posição LIMPEZA). Gire o Botão de Regulagem para a posição SPRAY. Destrave a pistola e aperte o gatilho, apontando a pistola para um pedaço de madeira ou papelão. Quando a ponta estiver limpa, o material sairá em um jato reto e de alta pressão (Fig. 9B). Solte o gatilho e trave a pistola. Inverta a posição da ponta para que a seta aponte para a frente novamente (posição PULVERIZAÇÃO). Destrave a pistola e continue a pulverização.

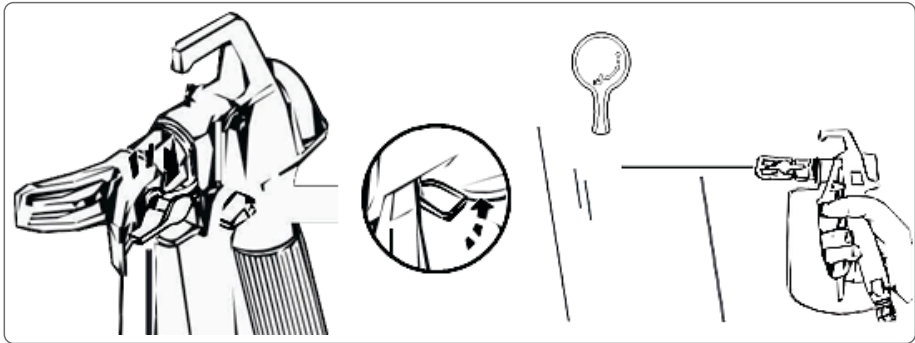

## 6. Cuidados com o equipamento

### Limpendo o Filtro da Pistola de Pintura

Primeiramente realize o Procedimento de Alívio de Pressão (instruções no capítulo anterior).

Em seguida, desparafuse a conexão na parte inferior da pistola de pintura usando uma chave, tomando cuidado para não perder a mola. Desengate o protetor do gatilho do alojamento do filtro, puxando para fora. Desparafuse o alojamento do filtro. Remova o filtro do alojamento da pistola de pintura e limpe com uma solução de limpeza apropriada (água morna e sabão para tintas látex, aguarrás para materiais à base de óleo, etc.). Inspeção o filtro quanto a furos. Se necessário, substitua-o. Coloque o filtro limpo de volta no alojamento da pistola, com a extremidade cônica primeiro. A extremidade cônica do filtro deve ser carregada corretamente na pistola, a montagem incorreta resultará em uma ponta entupida ou na ausência de fluxo da pistola. Reinstale a pistola de pintura.

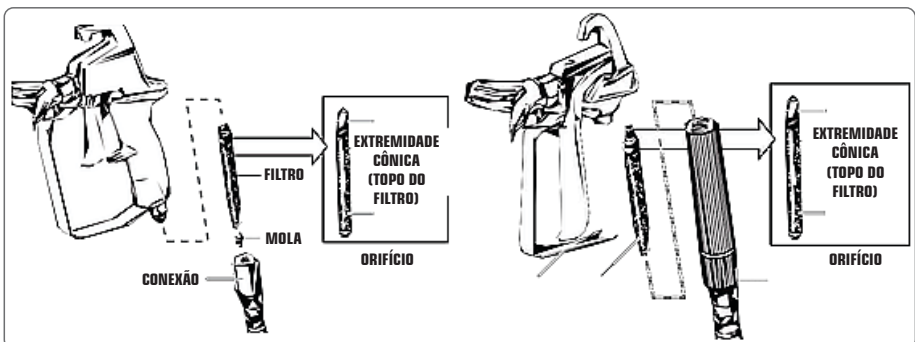

## Limpendo o Filtro de Entrada

Remova o filtro desparafusando-o do tubo de sucção. Limpe o filtro com a solução de limpeza apropriada (água morna e sabão para materiais à base de látex, aguarrás para materiais à base de óleo). Rosqueie o filtro de volta no lugar.

## Limpeza de Materiais à Base de Látex

Trave a pistola e remova o conjunto da ponta de pulverização. Coloque o tubo de sucção e o tubo de retorno em um recipiente vazio de resíduos. Usando uma mangueira de jardim, enxágue o tubo de sucção, o tubo de retorno e o filtro de entrada. Esvazie o recipiente de resíduos. Remova o filtro de entrada do tubo de sucção e coloque-o em um recipiente de resíduos (não descarte). Verifique se as vedações estão presentes dentro do adaptador e do tubo de sucção. Rosqueie o adaptador de limpeza da bomba em uma mangueira de jardim. Conecte a mangueira e o adaptador à conexão na extremidade do tubo de sucção. Desengate o tubo de retorno do tubo de sucção e coloque-o no recipiente de resíduos. Gire o Botão de Regulagem para a posição PRIME. Ligue o suprimento de água. Ligue a bomba (I). A água entrará no tubo de sucção e sairá pelo tubo de retorno. Deixe a bomba funcionar por alguns minutos para permitir que o tubo de retorno seja lavado. Coloque o recipiente original de material ao lado do recipiente de resíduos. Aponte a pistola de pintura para o lado do recipiente original de material e mantenha o gatilho pressionado.



Enquanto mantém o gatilho pressionado, gire o Botão de Regulagem para a posição SPRAY para purgar o material da mangueira de volta para o recipiente original.



Quando a solução de limpeza sair da pistola de pintura, continue pressionando o gatilho e aponte a pistola para o lado do recipiente de resíduos. Acione a pistola até que o fluido que sai dela esteja claro. Talvez seja necessário esvaziar o recipiente de resíduos e continuar enxaguando. Gire o Botão de Regulagem para a posição PRIME e acione a pistola mais uma vez para aliviar a pressão.

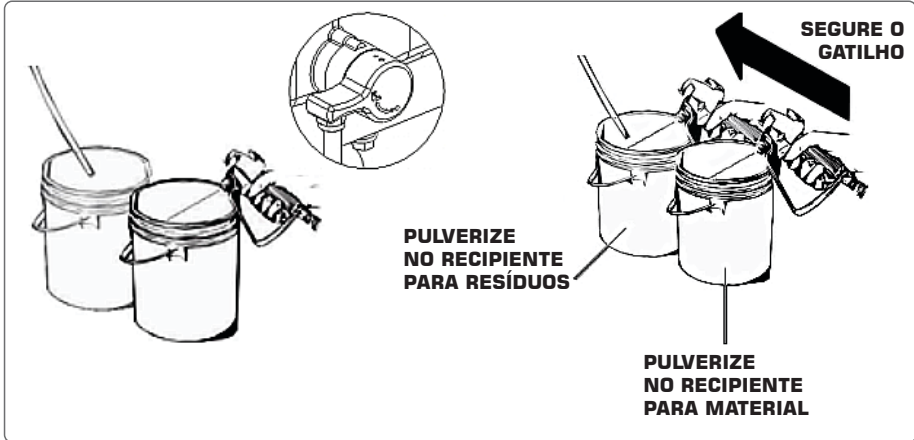

**Observação:** Após a limpeza do sistema, continue com a limpeza dos componentes da pistola de pintura.

### Limpeza do Conjunto de Sucção

Trave a pistola e desligue a bomba (0). Remova a mangueira de sucção e o tubo de retorno e limpe-os usando a solução de limpeza apropriada. Você também deve limpar as roscas da porca de entrada (A) e remover e limpar o filtro de entrada do conjunto de solução. Quando o conjunto de sucção estiver limpo, rosqueie a mangueira de sucção de volta na válvula de entrada e recoloque o tubo de retorno na conexão do tubo de retorno. Recoloque o clipe. Submerja o conjunto de sucção em um balde de nova solução de limpeza. Gire o Botão de Regulagem para a posição PRIME. Ligue a bomba (I) e acione a pistola uma vez em um recipiente de resíduos para aliviar a pressão. Deixe a bomba circular a solução de limpeza através do conjunto de sucção por 2-3 minutos. Desligue a bomba.

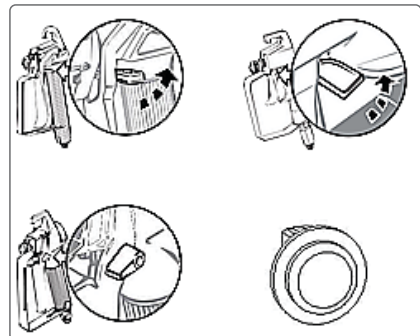

## Limpeza dos Componentes da Pistola de Pintura

Certifique-se de que a bomba esteja desligada (0). Verifique se o Botão de Regulagem está na posição PRIME. Desligue o pulverizador da tomada. Remova a pistola de pintura da mangueira de tinta usando chaves ajustáveis.

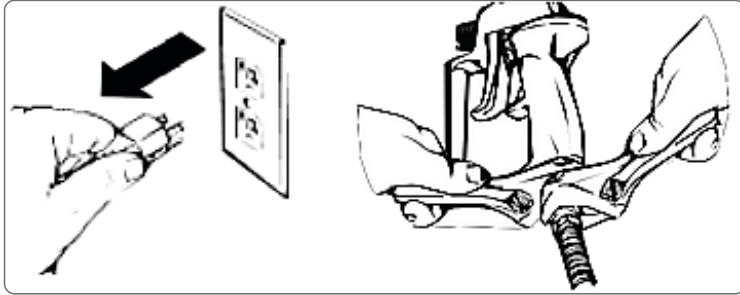

Remova o filtro da pistola de pintura. Remova a ponta de pulverização (A) do conjunto de proteção da ponta. Limpe a ponta de pulverização com uma escova de cerdas macias e a solução de limpeza apropriada. Certifique-se de remover e limpar a arruela (B) e o assento do selim (C) localizados na parte traseira do conjunto de proteção da ponta de pulverização. Instale o filtro da pistola com a extremidade cônica primeiro. Remonte a pistola de pintura. Instale a ponta de pulverização (A), o assento do selim (C) e a arruela (B), e recoloca o conjunto de proteção da ponta de pulverização. Rosqueie a pistola de pulverização de volta na mangueira de tinta, e aperte com uma chave.

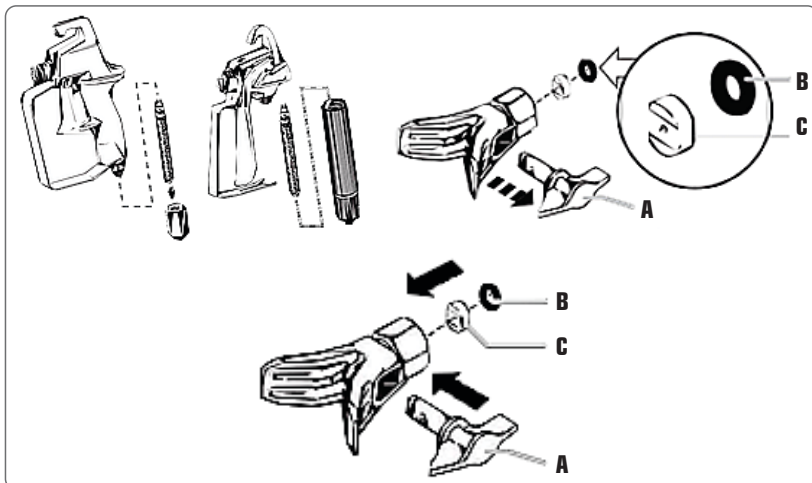

## Limpeza da Válvula de Entrada

Remova o conjunto de sucção. Desparafuse o conjunto da válvula de entrada (A) do pulverizador. Inspeccione visualmente o interior e o exterior do conjunto da válvula de entrada. Limpe qualquer resíduo de tinta com a solução de limpeza apropriada. Lubrifique a junta Anel O-Ring na válvula de entrada (B). Substitua o conjunto da válvula de entrada parafusando-o no pulverizador. Substitua o conjunto de sucção e aperte à mão.

**Nota:** Nunca utilize líquidos com alto índice de volatilidade, pois isso pode resultar em combustão quando pulverizados (exemplo: gasolina, etanol, etc.)

## Lubrificação

Após o uso da máquina por 1 mês ou após um longo período sem uso, é necessário injetar óleo no orifício de preenchimento de óleo antes de ligar a máquina, para que ela funcione em boas condições. Para preencher de óleo, incline a máquina a 45° e adicione as gotas de óleo no local indicado (entrada de óleo).

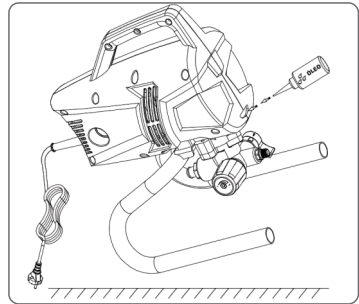

## Manutenção

### Armazenamento de Curto Prazo

Trave a pistola de pintura. Gire o Botão de Regulagem para a posição PRIME. Desligue a bomba (0). Desconecte o pulverizador da tomada. Despeje lentamente 1/2 copo de água na parte superior da tinta para evitar que ela seque. Envolve o conjunto da pistola de pintura em um pano úmido e coloque-o em um saco plástico. Guarde o pulverizador em um local seguro, fora do sol, para armazenamento de curto prazo.

### Armazenamento de Longo Prazo

Encha uma xícara ou outro recipiente com óleo separador (aproximadamente 60 ml) fornecido com a unidade e mergulhe a válvula de entrada no óleo. Coloque um pano sobre a abertura da mangueira de pulverização e ligue o Botão LIGA/DESLIGA (I). Quando o óleo tiver sido sugado da xícara, desligue a bomba (0). Limpe toda a unidade, mangueira e pistola com um pano úmido para remover a tinta acumulada. Reconecte a mangueira de alta pressão na entrada da mangueira de tinta.

### **Manutenção, Limpeza e Transporte**

- Sempre mantenha seu equipamento desligado e desplugado de qualquer fonte de energia para qualquer tipo de manutenção, inspeção ou limpeza.
- Se for necessária a troca das escovas de carbono, entre em contato com a assistência técnica autorizada FORTG.
- Caso o cabo de alimentação seja danificado e precise de uma troca, entre em contato com a assistência técnica autorizada FORTG.
- A ferramenta possui saídas de ventilação sendo necessária sua limpeza periodicamente. A obstrução dessas saídas pode ocasionar danos a sua ferramenta. Use panos secos e escovas para retirar a poeira. Qualquer limpeza mais drástica ou lubrificação deve-se entrar em contato com a assistência técnica.
- Por se tratar de um produto com cabo de alimentação o ideal é que o fio seja enrolado de forma que não parta e preserve as conexões, evitando que seja necessária sua troca.



- A armazenagem da ferramenta deve ser feita em um ambiente que seja seco, pois a ferramenta não pode ser molhada. Guarde-a longe de crianças e animais.
- Regularmente inspecione peças que acompanham sua ferramenta, caso alguma tenha rachaduras ou a superfície esteja danificada, entre em contato com a assistência técnica autorizada FORTG e faça a reposição da peça.
- Sempre que for transportar a ferramenta carregue-a pelo corpo ou alça/empunhadura apropriada, nunca por fios ou peças móveis.

## 7. Problemas, Causa e Solução

PROBLEMA	CAUSAS	SOLUÇÃO
A máquina não inicia	<ol style="list-style-type: none"> <li>1. O pulverizador não está conectado.</li> <li>2. O Botão LIGA/DESLOGA está configurado como DESLIGADO.</li> <li>3. O pulverizador foi desligado enquanto ainda estava sob pressão.</li> <li>4. Não há voltagem proveniente da tomada na parede.</li> <li>5. O cabo de extensão está danificado ou possui capacidade muito baixa.</li> <li>6. Um fusível está queimado no pulverizador ou Há um problema com o motor.</li> </ol>	<ol style="list-style-type: none"> <li>1. Conecte o pulverizador na tomada.</li> <li>2. Ligue o Botão LIGA/DESLOGA para LIGADO.</li> <li>3. Gire o Botão de Controle de Pressão para pressão máxima (+), ou alivie-a girando o Botão de Regulagem para a posição PRIME.</li> <li>4. Teste adequadamente a voltagem da fonte de energia.</li> <li>5. Substitua o cabo de extensão.</li> <li>6. Contate a assistência técnica</li> </ol>
A Máquina inicia, porém não puxa tinta mesmo com o botão sendo ajustado na posição Prime	<ol style="list-style-type: none"> <li>1. O balde de tinta está vazio ou o tubo de sucção não está completamente imerso na tinta.</li> <li>2. O conjunto de sucção está obstruído.</li> <li>3. O tubo de sucção está solto na válvula de entrada.</li> <li>4. A válvula de entrada está travada.</li> <li>5. A válvula de saída está travada.</li> <li>6. A válvula de entrada está desgastada ou danificada.</li> <li>7. A válvula de Regulagem está obstruída.</li> </ol>	<ol style="list-style-type: none"> <li>1. Preencha o balde com tinta ou mergulhe o tubo de sucção na tinta.</li> <li>2. Limpe o conjunto de sucção.</li> <li>3. Limpe a conexão do tubo e aperte-a firmemente.</li> <li>4. Limpe a válvula de entrada. A entrada pode estar travada devido a tinta velha. Pressione o haste de pressão para desobstruir.</li> <li>5. A saída pode estar obstruída por tinta velha. Remova a válvula de entrada. Insira uma caneta ou lápis na carcaça para liberar.</li> <li>6. Substitua a válvula de entrada.</li> <li>7. Faça a limpeza.</li> </ol>
A Máquina puxa tinta, mas a pressão cai quando o gatilho da pistola é acionado	<ol style="list-style-type: none"> <li>1. A ponta de pulverização está desgastada.</li> <li>2. A tela do conjunto de sucção está obstruída.</li> <li>3. O filtro da pistola está entupido.</li> <li>4. A tinta é muito densa ou grossa.</li> <li>5. O conjunto da válvula de entrada está danificado ou desgastado.</li> <li>6. O tubo de sucção está solto.</li> </ol>	<ol style="list-style-type: none"> <li>1. Substitua-a</li> <li>2. Limpe a tela do conjunto de sucção.</li> <li>3. Limpe a conexão do tubo e aperte-o firmemente. Sempre tenha filtros extras à disposição.</li> <li>4. Dilua ou filtre a tinta.</li> <li>5. Substitua-a</li> <li>6. Aperte o tubo de sucção.</li> </ol>
O Botão de Regulagem está na posição SPRAY e há fluxo através do tubo de retorno.	<ol style="list-style-type: none"> <li>1. O Botão de Regulagem está sujo ou desgastado.</li> </ol>	<ol style="list-style-type: none"> <li>1. Para efetuar troca de peças danificadas, entre em contato com a assistência técnica</li> </ol>
A Pistola de Pintura está com vazamento	<ol style="list-style-type: none"> <li>1. Os componentes internos podem estar com sujeira ou desgastados.</li> </ol>	<ol style="list-style-type: none"> <li>1. Substitua a pistola ou para efetuar troca das peças danificadas, entre em contato com a assistência técnica</li> </ol>
Pouco ou nenhum fluxo de material	<ol style="list-style-type: none"> <li>1. A ponta do spray está entupida.</li> <li>2. A mangueira de sucção está obstruída.</li> <li>3. A mangueira de sucção está solta na entrada da mangueira de sucção.</li> </ol>	<ol style="list-style-type: none"> <li>1. Limpe a ponta do spray usando o pino de limpeza.</li> <li>2. Limpe as conexões da mangueira de sucção e aperte-as firmemente.</li> <li>3. Limpe as conexões da mangueira de sucção e aperte-as firmemente.</li> </ol>
A montagem do protetor da ponta está com vazamento	<ol style="list-style-type: none"> <li>1. A ponta foi montada incorretamente.</li> <li>2. Arruela está desgastada.</li> </ol>	<ol style="list-style-type: none"> <li>1. Verifique a montagem da ponta e monte corretamente.</li> <li>2. Substitua a arruela.</li> </ol>
A pistola de pintura não pulveriza	<ol style="list-style-type: none"> <li>1. A ponta de pulverização ou o filtro da pistola estão obstruídos.</li> <li>2. A ponta de pulverização não está totalmente na posição SPRAY.</li> </ol>	<ol style="list-style-type: none"> <li>1. Limpe a ponta de pulverização ou o filtro da pistola.</li> <li>2. Coloque a ponta na posição SPRAY.</li> </ol>
O padrão de tinta está se estreitando	<ol style="list-style-type: none"> <li>1. A pressão está com ajuste baixo.</li> <li>2. A pistola ou o filtro de sucção estão obstruídos.</li> <li>3. O tubo de sucção está solto na válvula de entrada.</li> <li>4. A ponta está desgastada.</li> <li>5. A tinta está muito espessa.</li> <li>6. Perda de pressão.</li> </ol>	<ol style="list-style-type: none"> <li>1. Aumente a pressão</li> <li>2. Limpe os filtros</li> <li>3. Aperte a conexão do tubo de sucção</li> <li>4. Substitua a ponta de pulverização</li> <li>5. Dilua a tinta</li> <li>6. Consulte o tópico: A Máquina puxa tinta, mas a pressão cai quando o gatilho da pistola é acionado</li> </ol>

## **8. Termos de Garantia**

- O prazo de garantia é de 6 (seis) meses, sendo 3 (três) meses de garantia legal mais 3 (três) meses de garantia concedida pela FORTG. O prazo de garantia se inicia na data da compra pelo consumidor final, que deve ser comprovada mediante apresentação da nota fiscal de compra.
- A garantia será concedida na forma acima descrita, somente nos postos de serviços autorizados.
- A garantia se restringe exclusivamente à substituição e conserto de quaisquer peças com defeito de fabricação, observando os termos da lei e deste manual.
- A garantia só estará assegurada se as peças consideradas defeituosas forem substituídas pela Assistência Autorizada FORTG, mediante análise que revele, satisfatoriamente para o fabricante, a existência do defeito de fabricação reclamado.
- Os termos desta garantia não serão aplicáveis a nenhum produto que venha apresentar defeito decorrente de uso inadequado, negligência ou acidente, ou ainda, que tenha sido reparado ou alterado fora de uma Assistência Autorizada FORTG.
- Peças que apresentem desgaste natural decorrente do uso não têm cobertura da garantia.

## **Cancelamento da Garantia**

- Danos decorrentes de mau uso ou acidente causado pelo proprietário ou terceiro.
- Danos decorrentes de caso fortuito ou força maior.
- Uso em desacordo com o manual de instruções, operação e manutenção do fabricante.
- Violações ou consertos feitos fora da assistência técnica autorizada FORTG.
- Transporte e armazenamento inadequado.

Observamos o direito de alterar as especificações e/ou as ilustrações neste manual, assim como termo de garantia, sem aviso prévio e sem incorrer na obrigação de efetuar as mesmas modificações nos produtos anteriormente vendidos.

**CONTATE A FORTG:**

**CENTRAL DE ATENDIMENTO**  
11 3504 5949  
**Horário de funcionamento**  
de Segunda à Sexta-Feira das 8h às 18h  
 **sac@fortg.com.br**

GurgelMix Máquinas e Ferramentas S.A.  
Avenida Alagoas, 1193, Jardim Paulista  
Franca-SP - 14401-402

**ACESSE:**

WWW.  
**FORTG**  
COM.BR