

SUMÁRIO

1. Introdução	02
2. Informações Técnicas	03
3. Informações de Segurança	04
4. Instalações e Ajustes	08
5. Instruções de Operação	10
6. Cuidados com o equipamento	15
7. Problema, Causa e Solução	24
8. Termos de Garantia	26

A thick grey horizontal bar located at the bottom of the page, spanning most of the width.

1. Introdução

Agradecemos a preferência por adquirir um produto FORTG! Nosso objetivo é fornecer produtos de alta qualidade que satisfaçam as expectativas de nossos clientes, principalmente em custo-benefício.

Recomendamos a leitura deste manual para melhor conhecimento da estrutura, métodos para operação e demais detalhes para máximo aproveitamento e segurança. Proteja-se e a terceiros observando todas as diretivas de segurança do equipamento. O não cumprimento das instruções pode resultar em acidentes e danos permanentes à sua ferramenta FORTG.

As informações a seguir não compõem parte de nenhum contrato.

Os dados aqui expostos foram obtidos no processo de produção e uso do equipamento, bem como de outras fontes. Ademais, devido a um contínuo programa de pesquisa e desenvolvimento, reservamo-nos o direito de alterar especificações que constam neste manual sem aviso prévio. Portanto, cabe ao próprio usuário a responsabilidade de averiguar se o equipamento ou processo descrito é apropriado para a finalidade pretendida.

Ao receber o seu produto FORTG verifique ao desembalar se o produto sofreu alguma avaria durante o transporte. Em qualquer eventualidade, contate-nos em tempo hábil antes de colocar em funcionamento.

Vide a última página desse manual para informações de garantia.

2. Informações Técnicas

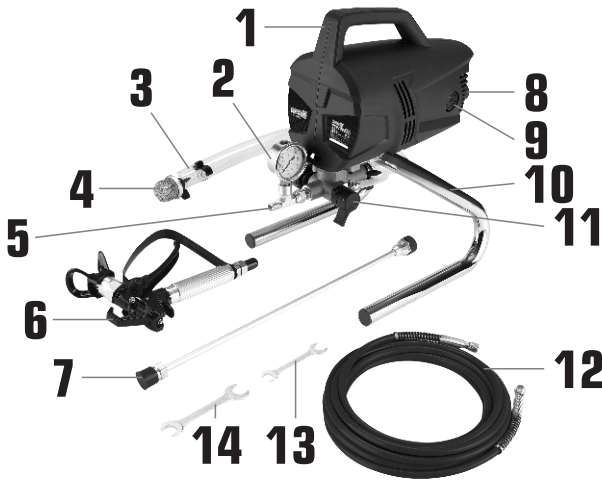

- 1. EMPUNHADURA DE TRANSPORTE
- 2. MANÔMETRO
- 3. TUBO DE RETORNO
- 4. FILTRO E TUBO DE SUÇÃO
- 5. ENCAIXE PARA MANGUEIRA
- 6. PISTOLA DE PINTURA
- 7. TUBO EXTENSOR

- 8. BOTÃO LIGA/DESLIGA
- 9. TAMPA DA ESCOVA DE CARBONO
- 10. PERNAS DE APOIO
- 11. VÁLVULA DE REGULAGEM
- 12. MANGUEIRA
- 13. CHAVE DE BOCA MENOR
- 14. CHAVE DE BOCA MAIOR

MÁQUINA DE PINTURA AIRLESS 1.35HP 3000 PSI FG6003T

Modelo	FG6003T127	FG6003T220
Tensão	127V	220V
Frequência	60Hz	60Hz
Potência	1010W • 1.35HP	1010W • 1.35HP
Pressão (Mínima/Máxima)	3000-1600 PSI • 20.6-11 Mpa	3000-1600 PSI • 20.6-11 Mpa
Vazão	1.2 l/min	1.2 l/min
Bico Padrão	415	415
Leque	25-30cm	25-30cm
Espessura	0.0381mm • 0.015"	0.0381mm • 0.015"
Conexão da Mangueira	G 1/4"	G 1/4"
Comprimento da Mangueira	7.5m	7.5m
Cordão Elétrico	2m	2m
Tubo Extensor	50cm	50cm
Peso	9.2kg	9.2kg

3. Informações de Segurança



LEIA O MANUAL



USE LUVAS DE SEGURANÇA



**USE PROTEÇÃO OCULAR,
AUDITIVA E RESPIRATÓRIA**



ALERTA DE SEGURANÇA



USE BOTAS DE SEGURANÇA



RISCO DE CHOQUE ELÉTRICO



**USE ROUPAS APROPRIADAS,
COMO AVENTAIS
OU MACACÕES**



ISOLAMENTO DUPLO



**VERIFIQUE SEMPRE SE
OS CABOS ESTÃO EM
PERFEITAS CONDIÇÕES**



**NÃO INSTALE/TROQUE
ACESSÓRIOS COM A
FERRAMENTA CONECTADA**



**PISTOLA POSSUI ALTA
PRESSÃO E PODE
CAUSAR FERIMENTOS**



ATERRAMENTO



RISCO DE EXPLOÇÃO



RISCO DE INCÊNDIO



PRODUTO RECICLÁVEL



**NÃO DEVE SER DESCARTADO
EM LIXO DE RESÍDUOS**

Hz • Hertz | W • Watts | min. • Minutos | n₀ • Velocidade no Vácuo | rpm • Rotações por minuto
V • Volts | A • Amperes | ~ • Corrente alternada | — • Corrente contínua

FABRICADO NA CHINA SOB O PADRÃO DE QUALIDADE FORTIG

AVISO

A falha em seguir todos os avisos de segurança pode resultar em choque elétrico, incêndio, dano permanente à ferramenta e/ou ferimentos graves ao operador. Siga as instruções deste manual. Não permita que a familiaridade ou a confiança no produto (adquiridas com o uso repetitivo) substitua a aderência estrita às normas de segurança do produto em questão. **Salve todos avisos e instruções para futuras referências.**

Segurança da área de trabalho:

- Mantenha o produto em uma área limpa, organizada e iluminada. Uma área desordenada ou escura pode ser um convite a acidentes.
- Mantenha a ferramenta limpa, livre de óleo e de graxa.
- Não opere ferramentas elétricas em atmosferas explosivas, como na presença de líquidos, gases e pós inflamáveis. Produtos elétricos são produtos que podem criar faíscas nesses ambientes.
- Este equipamento não pode ser exposto à chuva. Água entrando em uma ferramenta elétrica aumentará o risco de choque elétrico.
- Mantenha distância de espectadores e crianças enquanto estiver operando esta ferramenta. Isso pode evitar distrações e acidentes desnecessários.
- Observe o ambiente de trabalho atentamente. Muitos ambientes podem ter encanamentos, eletricidade, radiadores, refrigeradores. Evite a exposição desnecessária a choques elétricos ou vazamentos.

Segurança Elétrica:

- Tenha cuidado com o cordão/cabo de energia, não use-o para carregar a ferramenta, não puxe-o ou desconecte a ferramenta por ele, isso pode partir o cabo. Também o mantenha longe de superfícies que possam conter óleos, calor e objetos cortantes. Isso pode ocasionar tanto o dano a sua ferramenta e descargas elétricas.
- Os plugues devem corresponder à tomada. Nunca modifique-o de forma alguma. Não faça uso de quaisquer plugues adaptadores com ferramentas elétricas aterradas. Plugues não modificados e tomadas correspondentes reduzirão o risco de choque elétrico.
- Ao operar uma ferramenta elétrica ao ar livre, use um cabo de extensão adequado. O uso de um cabo para uso externo reduz o risco de choque elétrico. Em locais com umidade, por exemplo, você pode usar uma corrente residual de alimentação protegida por dispositivo (RCD), isso reduz o riscos de choque elétrico.

Segurança Pessoal

- Não faça uso de qualquer ferramenta quando sob efeito de medicações controladas, álcool e substâncias ilícitas. Isso diminui suas habilidades motoras e mentais, fazendo com que acidentes possam ocorrer.
- Não execute outros trabalhos enquanto operando a máquina. Fique sempre alerta observe o que está fazendo e use o bom senso ao operar a ferramenta. Evite usar a máquina cansado isso pode causar acidentes.
- Mantenha os equipamentos de proteção individual (EPIs) sempre ao alcance e em perfeito estado para serem utilizados.
- Para a segurança do operador, a FORTG recomenda que não se opere esta ferramenta vestindo roupas largas, com mangas ou partes que podem se prender à ferramenta. Use máscaras para proteger-se de resíduos, prenda cabelos longos, utilize capacetes, sapatos de segurança antiderrapantes, guarda-pó, protetor auricular e óculos de segurança.

ATENÇÃO: Óculos do dia-a-dia não são óculos de segurança e não protegem os olhos do operador. Utilize óculos de segurança por cima de lentes de grau, se necessário.

Usos e cuidados com a máquina

- Não force a ferramenta a executar trabalhos para os quais não foi fabricada.
- Não faça qualquer modificação ou troca de peça no equipamento. Caso seja necessário, entre em contato com a assistência mais próxima.
- Nunca use acessórios ou ferramentas danificadas. Verifique sempre sua ferramenta antes do uso.
- Não ligue máquinas elétricas com o gatilho apertado ou interruptor travado, isso pode causar acidentes.
- Caso tenha feito algum ajuste na máquina, como troca da pistola de pintura, verifique se a ferramenta utilizada não está ainda encaixada na máquina.

Serviço

- Essa ferramenta pode sofrer variação de vibração durante o uso. Use sempre EPIs adequados e faça pausas durante a utilização da ferramenta.
- Sempre use a ferramenta de um lado só e segure na empunhadura corretamente. Não faça uso da ferramenta de forma improvisada.
- Evite pintar em áreas externas em dias chuvosos ou com ventos fortes. Também não a utilize em áreas totalmente fechadas (sem saída de ar).
- Utilize sempre o equipamento em superfícies planas e firmes.
- Essa ferramenta utiliza líquidos, portanto, organize o local de pintura e cubra qualquer área que possa causar acidentes de forma apropriada (exemplo: tomadas, interruptores, luzes, objetos que aqueçam, etc.).
- Devido à alta pressão, evite o contato direto com a pele e/ou membros. Um jato pode cortar e causar ferimentos ao operador. Nunca direcione o jato na direção de pessoas ou animais.
- Sempre utilize a guarda de segurança na pistola de pintura, pois ela proporciona uma proteção extra ao operador.
- Esse produto utiliza tintas que podem conter materiais que irritam a pele e os olhos. Evite inalar até mesmo os vapores. Em alguns casos, o produto pode ser inflamável. Tome bastante precaução ao utilizar a ferramenta nessas situações.
- Obedeça todas as orientações de segurança relacionadas às tintas empregadas, e certifique-se de ler as instruções presentes na embalagem.

4. Instalações e Ajustes

Selecionado Material/Tinta

AVISO: Não utilize tintas ou revestimentos de parede com textura, pois isso bloqueará a ponta da pistola de pintura e danificará os componentes internos da máquina de pintura. Por favor, verifique as recomendações do fabricante antes de adquirir a tinta.

MATERIAIS QUE PODEM SER UTILIZADOS

Recomendado para pulverizar os seguintes materiais:

Tintas à base de água

Verniz (à base de água)

Manchas (à base de água)

Preservativos de madeira (à base de água)

Primer

Primer de lavagem

MATERIAIS QUE NÃO PODEM SER UTILIZADOS

A Máquina de Pintura **NÃO** pode ser utilizada para os seguintes materiais:

Materiais que contêm componentes abrasivos, como:

- Tintas para paredes externas com textura

- Vidrados

- Lixívias

- Tintas à base de óleo

- Tinta esmalte

- Tintas de dispersão

- Tintas de emulsão

- Tintas de silicato

- Substâncias cáusticas e alcalinas

- Materiais inflamáveis

Outros produtos:

- Selador de asfalto

- Massa para preenchimento de fendas

- Pesticidas e fertilizantes líquidos

Observação: O uso desses materiais pode, ao longo do tempo, causar danos às peças e componentes da máquina, resultando na sua inoperância e perda da garantia.

Montando a Máquina de Pintura

Este produto é composto por:

- 1 Máquina de Pintura Airless
- 1 Pistola de Pintura
- 1 Bico Tipo 415
- 1 Manômetro
- 1 Tubo Extensor
- 1 Mangueira 7.5m
- 2 Chaves de Boca



Montando o Conjunto

Instalando o Manômetro, Mangueira e Pistola

AVISO: Certifique-se de que a máquina esteja desconectada da fonte de alimentação antes de realizar qualquer montagem ou operação. Não conecte a pistola de pintura até que a configuração esteja completa.

Rosqueie o manômetro no encaixe de saída de alimentação do sistema de pulverização da máquina. Em seguida, aperte-o com uma chave. Após feita a conexão, encaixe a mangueira na pistola de pintura e na saída do manômetro.

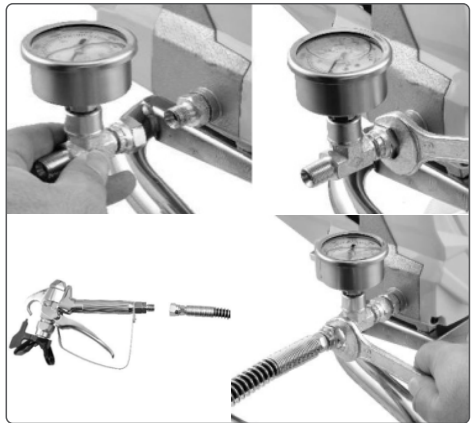

Montando o tubo extensor

Para montar o extensor, basta desatarraxar o bico de pressão e sua proteção. Retire-os, e após isso, enrosque o extensor, e recoloque o bico e proteção na outra extremidade do extensor.



5. Instruções de Operação

Travando a Pistola de Pintura

AVISO: Sempre trave o gatilho ao fixar a ponta de pulverização ou quando a pistola de pintura não estiver em uso.

A pistola está travada quando a trava do gatilho estiver perpendicular ao gatilho em qualquer direção (90°).

Para travar a pistola, gire a trava do gatilho para a frente e ligeiramente para baixo até que pare.



Conectando o Pulverizador

Verifique se o Botão LIGA/DESLIGA está na posição DESLIGADO (0). Conecte o cabo de energia em uma tomada aterrada ou em um cabo de extensão aterrada. Em seguida, plugue o cabo de extensão na tomada.

Procedimento de Alívio de Pressão

AVISO: Certifique-se de seguir o Procedimento de Alívio de Pressão ao desligar a unidade PARA QUALQUER FINALIDADE.

Este procedimento é usado para aliviar a pressão da mangueira de pulverização. Trave o gatilho da pistola de pintura. Mova o Botão LIGA/DESLIGA para a posição DESLIGADO. Gire o Botão de Regulagem para posição PRIME. Destrave a pistola de pintura e acione o gatilho dentro de um recipiente de material. Trave a pistola de pintura.



Purgando e Preparando o Pulverizador

AVISO: Independente do seu pulverizador ser novo ou usado anteriormente, este líquido deve ser purgado e completamente removido do sistema antes de qualquer operação.

- Separe a Mangueira de Sucção da Mangueira de Retorno e, em seguida:
- Coloque a Mangueira de Sucção dentro de um recipiente cheio de tinta.
- Coloque a Mangueira de Retorno em um recipiente de resíduos.
- Permita que a bomba funcione por aproximadamente 60s até que você veja um fluxo constante de tinta saindo da Mangueira de Retorno e entrando no recipiente de resíduos.
- Coloque o Botão de Regulagem na posição SPRAY.
- Aguarde até que a Máquina pare de funcionar após alguns instantes. Se ela não desligar automaticamente, repita os passos anteriores novamente.
- Religue a máquina.
- Coloque o Botão de Regulagem na posição PRIME.
- Coloque a Mangueira de Retorno de volta no recipiente de tinta e prenda a Mangueira de Retorno e a Mangueira de Sucção juntas com o clipe.

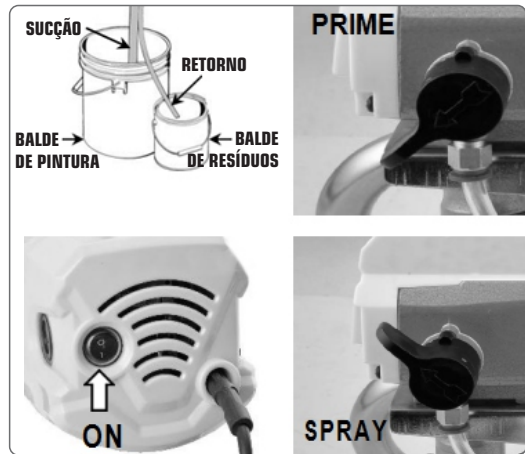

NOTA: Realize os passos desta página usando água para familiarizar-se com a função da unidade e garantir que a configuração esteja correta.

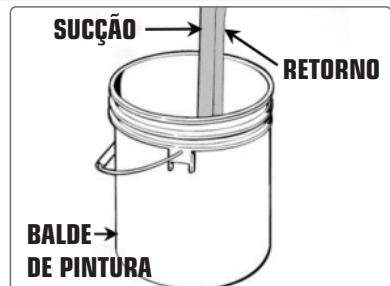

Procedimento de Pulverização

NOTA: Certifique-se de que a Máquina tenha sido devidamente preparada ANTES de iniciar a operação de pulverização.

Certifique-se de que a Ponta de Pulverização esteja girada para frente na posição de pulverização, com a seta na ponta voltada para a frente. Realize o "Procedimento de Alívio de Pressão". Ligue a máquina pressionando o Botão de LIGA/DESLIGA. Desbloqueie o Gatilho da Pistola de Pintura. Coloque o Botão de Regulagem na posição SPRAY. Fique a cerca de 30cm de distância da área a ser pulverizada e mantenha essa distância. Pressione o Gatilho da Pistola de Pintura para começar a pulverizar.

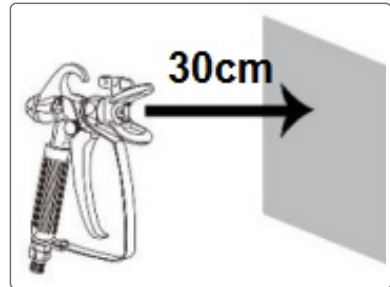
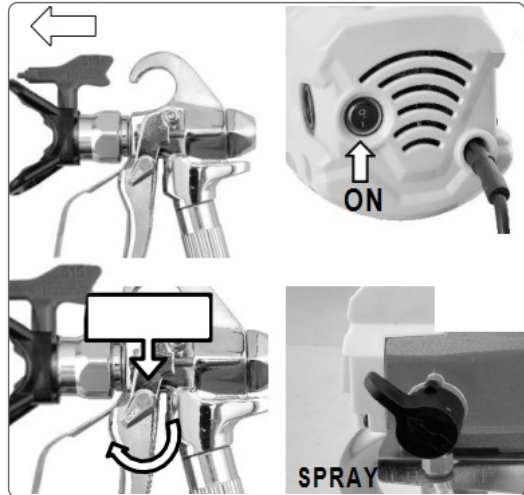

NOTA: É normal que o motor ligue e desligue durante a pulverização para regular a pressão.

Configurações de Teste de Pulverização

Para o alinhamento da pulverização, antes siga as instruções do "Procedimento de Alívio de Pressão". Gire a Proteção da Ponta para coincidir com a direção do padrão de pulverização desejado.

Técnica de Pulverização

Trabalhe sempre com uma distância uniforme da superfície e velocidade constante. Antes de começar o trabalho, faça um teste de pulverização. Use um pedaço de papelão ou papel de prática para fazer os ajustes corretos.

Pressione o Gatilho da Pistola de Pintura após iniciar o movimento e solte o Gatilho antes de finalizar o movimento. A Pistola de Pintura deve estar em movimento quando o Gatilho é pressionado e solto.

Mantenha a Pistola de Pintura sempre perpendicular à superfície, para que a distância de pulverização seja consistente. Sobreponha seus movimentos em 30% para garantir uma cobertura uniforme.

BOM PADRÃO DE PULVERIZAÇÃO



PADRÃO DE TINTA DESBOTADA (PRESSÃO MUITO BAIXA, PONTA ENTUPIDA)



NOTA: Evite pulverizar ao ar livre em clima com ventos fortes, pois os resultados podem ser insatisfatórios. Aplique apenas uma camada por vez e sempre permita que uma camada seque completamente antes de aplicar outra camada. Evite parar e iniciar, pois isso pode resultar em um acabamento irregular. É melhor começar a pulverização fora da superfície a ser pulverizada e evitar parar no meio da superfície; continue um pouco além da borda oposta.

FORMA CORRETA

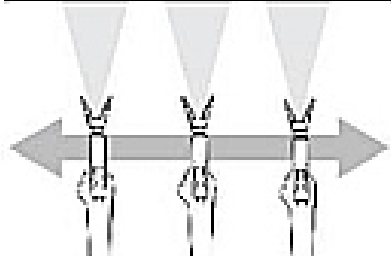

FORMA INCORRETA

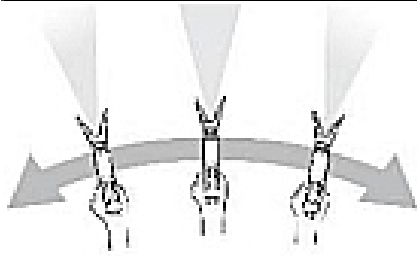

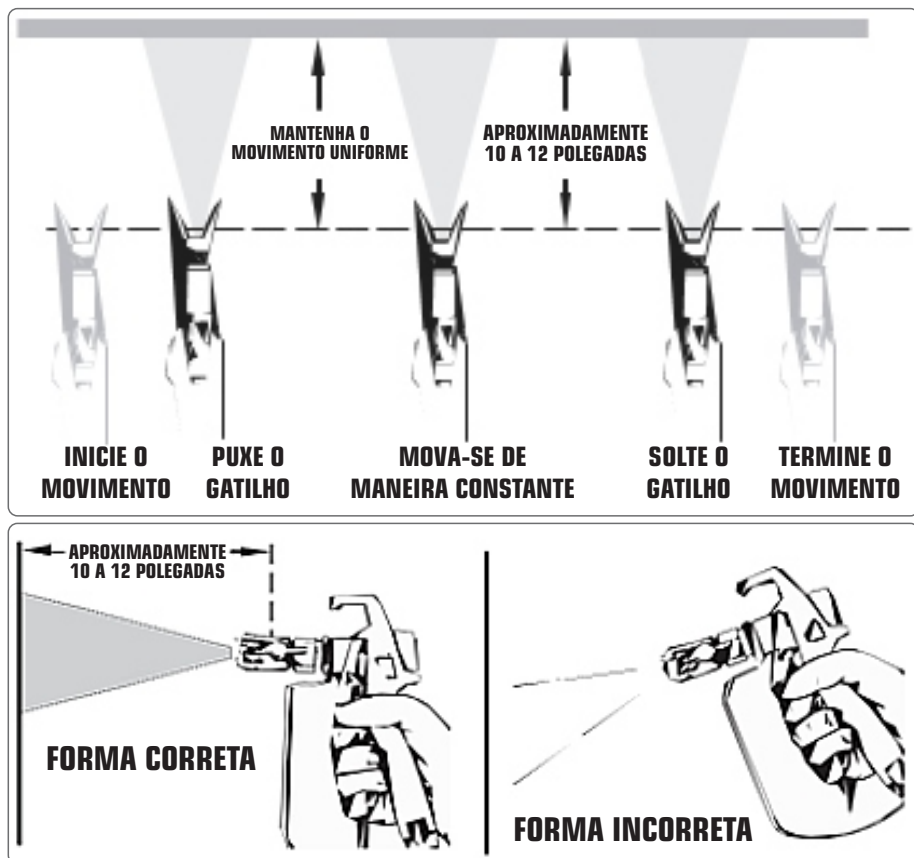

Desentupindo a Ponta de Pulverização

AVISO: Não tente desentupir ou limpar a ponta com o dedo. Não utilize uma agulha ou outro instrumento pontiagudo para limpar a ponta.

Solte o gatilho e trave a pistola de pintura. Gire a seta reversível da ponta 180° de forma que a ponta da seta esteja voltada para a parte traseira da pistola (posição LIMPEZA). Gire o Botão de Regulagem para a posição SPRAY. Destrave a pistola e aperte o gatilho, apontando a pistola para um pedaço de madeira ou papelão. Quando a ponta estiver limpa, o material sairá em um jato reto e de alta pressão (Fig. 9B). Solte o gatilho e trave a pistola. Inverta a posição da ponta para que a seta aponte para a frente novamente (posição PULVERIZAÇÃO). Destrave a pistola e continue a pulverização.

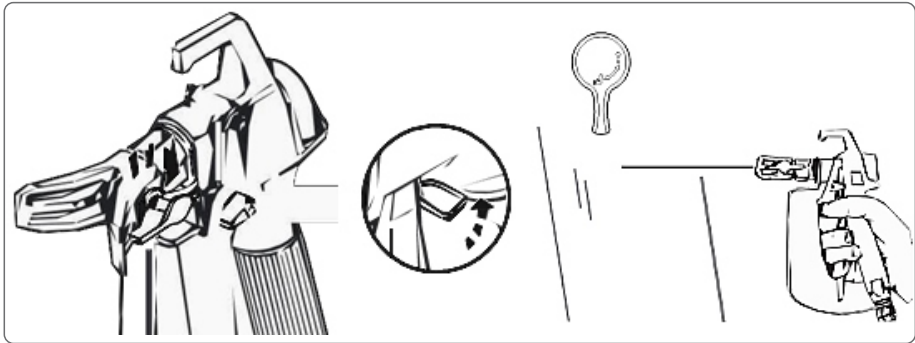

6. Cuidados com o equipamento

Limpendo o Filtro da Pistola de Pintura

Primeiramente realize o Procedimento de Alívio de Pressão (instruções no capítulo anterior).

Em seguida, desparafuse a conexão na parte inferior da pistola de pintura usando uma chave, tomando cuidado para não perder a mola. Desengate o protetor do gatilho do alojamento do filtro, puxando para fora. Desparafuse o alojamento do filtro. Remova o filtro do alojamento da pistola de pintura e limpe com uma solução de limpeza apropriada (água morna e sabão para tintas látex, aguarrás para materiais à base de óleo, etc.). Inspeção o filtro quanto a furos. Se necessário, substitua-o. Coloque o filtro limpo de volta no alojamento da pistola, com a extremidade cônica primeiro. A extremidade cônica do filtro deve ser carregada corretamente na pistola, a montagem incorreta resultará em uma ponta entupida ou na ausência de fluxo da pistola. Reinstale a pistola de pintura.

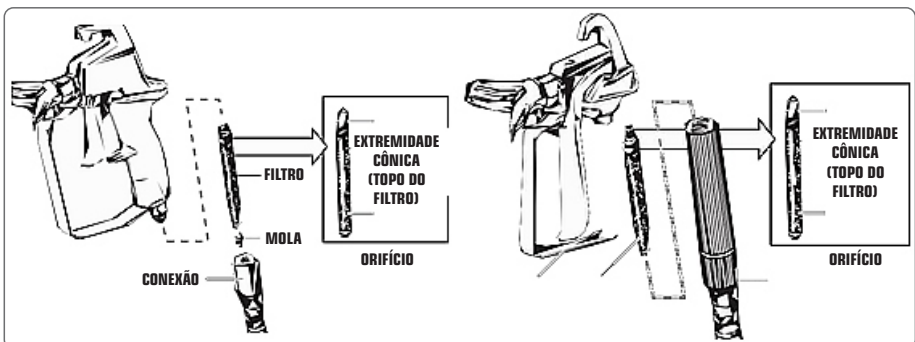

Limpendo o Filtro de Entrada

Remova o filtro desparafusando-o do tubo de sucção. Limpe o filtro com a solução de limpeza apropriada (água morna e sabão para materiais à base de látex, aguarrás para materiais à base de óleo). Rosqueie o filtro de volta no lugar.

Limpeza de Materiais à Base de Látex

Trave a pistola e remova o conjunto da ponta de pulverização. Coloque o tubo de sucção e o tubo de retorno em um recipiente vazio de resíduos. Usando uma mangueira de jardim, enxágue o tubo de sucção, o tubo de retorno e o filtro de entrada. Esvazie o recipiente de resíduos. Remova o filtro de entrada do tubo de sucção e coloque-o em um recipiente de resíduos (não descarte). Verifique se as vedações estão presentes dentro do adaptador e do tubo de sucção. Rosqueie o adaptador de limpeza da bomba em uma mangueira de jardim. Conecte a mangueira e o adaptador à conexão na extremidade do tubo de sucção. Desengate o tubo de retorno do tubo de sucção e coloque-o no recipiente de resíduos. Gire o Botão de Regulagem para a posição PRIME. Ligue o suprimento de água. Ligue a bomba (I). A água entrará no tubo de sucção e sairá pelo tubo de retorno. Deixe a bomba funcionar por alguns minutos para permitir que o tubo de retorno seja lavado. Coloque o recipiente original de material ao lado do recipiente de resíduos. Aponte a pistola de pintura para o lado do recipiente original de material e mantenha o gatilho pressionado.



Enquanto mantém o gatilho pressionado, gire o Botão de Regulagem para a posição SPRAY para purgar o material da mangueira de volta para o recipiente original.

Quando a solução de limpeza sair da pistola de pintura, continue pressionando o gatilho e aponte a pistola para o lado do recipiente de resíduos. Acione a pistola até que o fluido que sai dela esteja claro. Talvez seja necessário esvaziar o recipiente de resíduos e continuar enxaguando. Gire o Botão de Regulagem para a posição PRIME e acione a pistola mais uma vez para aliviar a pressão.

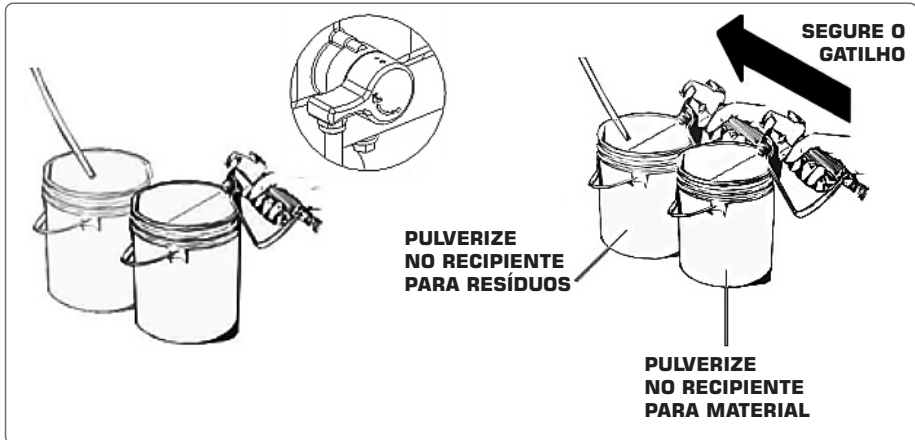

Observação: Após a limpeza do sistema, continue com a limpeza dos componentes da pistola de pintura.

Limpeza do Conjunto de Sucção

Trave a pistola e desligue a bomba (0). Remova a mangueira de sucção e o tubo de retorno e limpe-os usando a solução de limpeza apropriada. Você também deve limpar as roscas da porca de entrada (A) e remover e limpar o filtro de entrada do conjunto de solução. Quando o conjunto de sucção estiver limpo, rosqueie a mangueira de sucção de volta na válvula de entrada e recoloque o tubo de retorno na conexão do tubo de retorno. Recoloque o clipe. Submerja o conjunto de sucção em um balde de nova solução de limpeza. Gire o Botão de Regulagem para a posição PRIME. Ligue a bomba (I) e acione a pistola uma vez em um recipiente de resíduos para aliviar a pressão. Deixe a bomba circular a solução de limpeza através do conjunto de sucção por 2-3 minutos. Desligue a bomba.

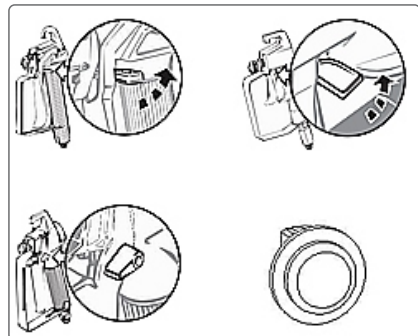

Limpeza dos Componentes da Pistola de Pintura

Certifique-se de que a bomba esteja desligada (0). Verifique se o Botão de Regulagem está na posição PRIME. Desligue o pulverizador da tomada. Remova a pistola de pintura da mangueira de tinta usando chaves ajustáveis.

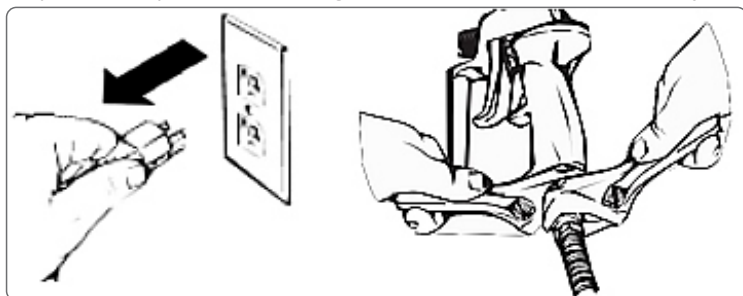

Remova o filtro da pistola de pintura. Remova a ponta de pulverização (A) do conjunto de proteção da ponta. Limpe a ponta de pulverização com uma escova de cerdas macias e a solução de limpeza apropriada. Certifique-se de remover e limpar a arruela (B) e o assento do selim (C) localizados na parte traseira do conjunto de proteção da ponta de pulverização. Instale o filtro da pistola com a extremidade cônica primeiro. Remonte a pistola de pintura. Instale a ponta de pulverização (A), o assento do selim (C) e a arruela (B), e recoloca o conjunto de proteção da ponta de pulverização. Rosqueie a pistola de pulverização de volta na mangueira de tinta, e aperte com uma chave.

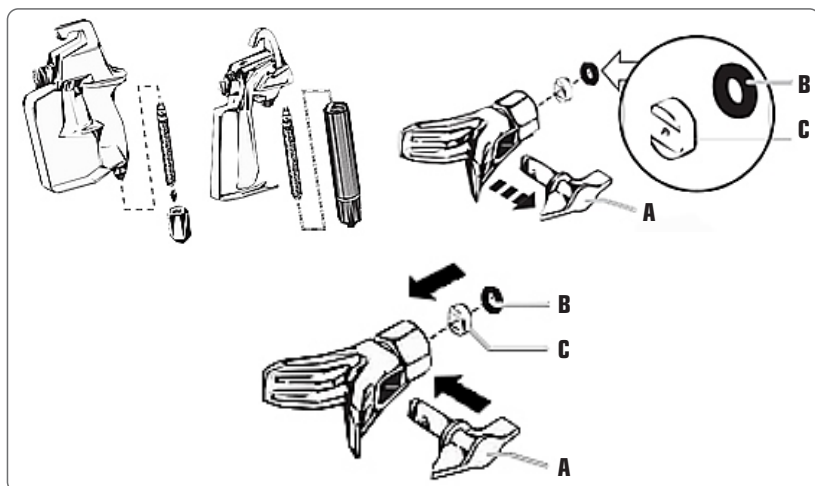

Limpeza da Válvula de Entrada

Remova o conjunto de sucção. Desparafuse o conjunto da válvula de entrada (A) do pulverizador. Inspeção visualmente o interior e o exterior do conjunto da válvula de entrada. Limpe qualquer resíduo de tinta com a solução de limpeza apropriada. Lubrifique a junta Anel O-Ring na válvula de entrada (B). Substitua o conjunto da válvula de entrada parafusando-o no pulverizador. Substitua o conjunto de sucção e aperte à mão.

Nota: Nunca utilize líquidos com alto índice de volatilidade, pois isso pode resultar em combustão quando pulverizados (exemplo: gasolina, etanol, etc.)

Manutenção

Armazenamento de Curto Prazo

Trave a pistola de pintura. Gire o Botão de Regulagem para a posição PRIME. Desligue a bomba (0). Desconecte o pulverizador da tomada. Despeje lentamente 1/2 copo de água na parte superior da tinta para evitar que ela seque. Envolve o conjunto da pistola de pintura em um pano úmido e coloque-o em um saco plástico. Guarde o pulverizador em um local seguro, fora do sol, para armazenamento de curto prazo.

Armazenamento de Longo Prazo

Encha uma xícara ou outro recipiente com óleo separador (aproximadamente 60 ml) fornecido com a unidade e mergulhe a válvula de entrada no óleo. Coloque um pano sobre a abertura da mangueira de pulverização e ligue o Botão LIGA/DESLIGA (I). Quando o óleo tiver sido sugado da xícara, desligue a bomba (0). Limpe toda a unidade, mangueira e pistola com um pano úmido para remover a tinta acumulada. Reconecte a mangueira de alta pressão na entrada da mangueira de tinta.

Manutenção, Limpeza e Transporte

- Sempre mantenha seu equipamento desligado e desplugado de qualquer fonte de energia para qualquer tipo de manutenção, inspeção ou limpeza.
- Se for necessária a troca das escovas de carbono, entre em contato com a assistência técnica autorizada FORTG.
- Caso o cabo de alimentação seja danificado e precise de uma troca, entre em contato com a assistência técnica autorizada FORTG.

- A ferramenta possui saídas de ventilação sendo necessária sua limpeza periodicamente. A obstrução dessas saídas pode ocasionar danos a sua ferramenta. Use panos secos e escovas para retirar a poeira. Qualquer limpeza mais drástica ou lubrificação deve-se entrar em contato com a assistência técnica.
- Por se tratar de um produto com cabo de alimentação o ideal é que o fio seja enrolado de forma que não parta e preserve as conexões, evitando que seja necessária sua troca.



- A armazenagem da ferramenta deve ser feita em um ambiente que seja seco, pois a ferramenta não pode ser molhada. Guarde-a longe de crianças e animais.
- Regularmente inspecione peças que acompanham sua ferramenta, caso alguma tenha rachaduras ou a superfície esteja danificada, entre em contato com a assistência técnica autorizada FORTG e faça a reposição da peça.
- Sempre que for transportar a ferramenta carregue-a pelo corpo ou alça/empunhadura apropriada, nunca por fios ou peças móveis.

7. Problemas, Causa e Solução

PROBLEMA	CAUSAS	SOLUÇÃO
A máquina não inicia	<ol style="list-style-type: none"> 1. O pulverizador não está conectado. 2. O Botão LIGA/DESLIGA está configurado como DESLIGADO. 3. O pulverizador foi desligado enquanto ainda estava sob pressão. 4. Não há voltagem proveniente da tomada na parede. 5. O cabo de extensão está danificado ou possui capacidade muito baixa. 6. Um fusível está queimado no pulverizador ou Há um problema com o motor. 	<ol style="list-style-type: none"> 1. Conecte o pulverizador na tomada. 2. Ligue o Botão LIGA/DESLIGA para LIGADO. 3. Gire o Botão de Controle de Pressão para pressão máxima (+), ou alivie-a girando o Botão de Regulagem para a posição PRIME. 4. Teste adequadamente a voltagem da fonte de energia. 5. Substitua o cabo de extensão. 6. Contate a assistência técnica

PROBLEMA	CAUSAS	SOLUÇÃO
A Máquina inicia, porém não puxa tinta mesmo com o botão sendo ajustado na posição Prime	<ol style="list-style-type: none"> 1. O balde de tinta está vazio ou o tubo de sucção não está completamente imerso na tinta. 2. O conjunto de sucção está obstruído. 3. O tubo de sucção está solto na válvula de entrada. 4. A válvula de entrada está travada. 5. A válvula de saída está travada. 6. A válvula de entrada está desgastada ou danificada. 7. A válvula de Regulação está obstruída. 	<ol style="list-style-type: none"> 1. Preencha o balde com tinta ou mergulhe o tubo de sucção na tinta. 2. Limpe o conjunto de sucção. 3. Limpe a conexão do tubo e aperte-a firmemente. 4. Limpe a válvula de entrada. A entrada pode estar travada devido a tinta velha. Pressione o haste de pressão para desobstruir. 5. A saída pode estar obstruída por tinta velha. Remova a válvula de entrada. Insira uma caneta ou lápis na carcaça para liberar. 6. Substitua a válvula de entrada. 7. Faça a limpeza.
A Máquina puxa tinta, mas a pressão cai quando o gatilho da pistola é acionado	<ol style="list-style-type: none"> 1. A ponta de pulverização está desgastada. 2. A tela do conjunto de sucção está obstruída. 3. O filtro da pistola está entupido. 4. A tinta é muito densa ou grossa. 5. O conjunto da válvula de entrada está danificado ou desgastado. 6. O tubo de sucção está solto. 	<ol style="list-style-type: none"> 1. Substitua-a 2. Limpe a tela do conjunto de sucção. 3. Limpe ou substitua o filtro apropriado. Sempre tenha filtros extras à disposição. 4. Dilua ou filtre a tinta. 5. Substitua-a 6. Aperte o tubo de sucção.
O Botão de Regulação está na posição SPRAY e há fluxo através do tubo de retorno.	<ol style="list-style-type: none"> 1. O Botão de Regulação está sujo ou desgastado. 	<ol style="list-style-type: none"> 1. Para efetuar troca de peças danificadas, entre em contato com a assistência técnica
A Pistola de Pintura está com vazamento	<ol style="list-style-type: none"> 1. Os componentes internos podem estar com sujeira ou desgastados. 	<ol style="list-style-type: none"> 1. Substitua a pistola ou para efetuar troca das peças danificadas, entre em contato com a assistência técnica
Pouco ou nenhum fluxo de material	<ol style="list-style-type: none"> 1. A ponta do spray está entupida. 2. A mangueira de sucção está obstruída. 3. A mangueira de sucção está solta na entrada da mangueira de sucção. 	<ol style="list-style-type: none"> 1. Limpe a ponta do spray usando o pino de limpeza. 2. Limpe as conexões da mangueira de sucção e aperte-as firmemente. 3. Limpe as conexões da mangueira de sucção e aperte-as firmemente.
A montagem do protetor da ponta está com vazamento	<ol style="list-style-type: none"> 1. A ponta foi montada incorretamente. 2. A arruela está desgastada. 	<ol style="list-style-type: none"> 1. Verifique a montagem da ponta e monte corretamente. 2. Substitua a arruela.
A pistola de pintura não pulveriza	<ol style="list-style-type: none"> 1. A ponta de pulverização ou o filtro da pistola estão obstruídos. 2. A ponta de pulverização não está totalmente na posição SPRAY. 	<ol style="list-style-type: none"> 1. Limpe a ponta de pulverização ou o filtro da pistola. 2. Coloque a ponta na posição SPRAY.
O padrão de tinta está se estreitando	<ol style="list-style-type: none"> 1. A pressão está com ajuste baixo. 2. A pistola ou o filtro de sucção estão obstruídos. 3. O tubo de sucção está solto na válvula de entrada. 4. A ponta está desgastada. 5. A tinta está muito espessa. 6. Perda de pressão. 	<ol style="list-style-type: none"> 1. Aumente a pressão 2. Limpe os filtros 3. Aperte a conexão do tubo de sucção 4. Substitua a ponta de pulverização 5. Dilua a tinta 6. Consulte o tópico: A Máquina puxa tinta, mas a pressão cai quando o gatilho da pistola é acionado

8. Termos de Garantia

- O prazo de garantia é de 6 (seis) meses, sendo 3 (três) meses de garantia legal mais 3 (três) meses de garantia concedida pela FORTG. O prazo de garantia se inicia na data da compra pelo consumidor final, que deve ser comprovada mediante apresentação da nota fiscal de compra.
- A garantia será concedida na forma acima descrita, somente nos postos de serviços autorizados.
- A garantia se restringe exclusivamente à substituição e conserto de quaisquer peças com defeito de fabricação, observando os termos da lei e deste manual.
- A garantia só estará assegurada se as peças consideradas defeituosas forem substituídas pela Assistência Autorizada FORTG, mediante análise que revele, satisfatoriamente para o fabricante, a existência do defeito de fabricação reclamado.
- Os termos desta garantia não serão aplicáveis a nenhum produto que venha apresentar defeito decorrente de uso inadequado, negligência ou acidente, ou ainda, que tenha sido reparado ou alterado fora de uma Assistência Autorizada FORTG.
- Peças que apresentem desgaste natural decorrente do uso não têm cobertura da garantia.

Cancelamento da Garantia

- Danos decorrentes de mau uso ou acidente causado pelo proprietário ou terceiro.
- Danos decorrentes de caso fortuito ou força maior.
- Uso em desacordo com o manual de instruções, operação e manutenção do fabricante.
- Violações ou consertos feitos fora da assistência técnica autorizada FORTG.
- Transporte e armazenamento inadequado.

Observamos o direito de alterar as especificações e/ou as ilustrações neste manual, assim como termo de garantia, sem aviso prévio e sem incorrer na obrigação de efetuar as mesmas modificações nos produtos anteriormente vendidos.

CONTATE A FORTG:

**CENTRAL DE
ATENDIMENTO**

11 3508 9979

Horário de Funcionamento:
de Segunda à Sexta-feira das 8h às 18h

✓ **sac@fortg.com.br**

GurgelMix Máquinas e Ferramentas S.A.
Avenida Alagoas, 1193, Jardim Paulista - Franca-SP - 14401-402
Telefone (11) 3508-9979

ACESSE:

WWW.
FORTG
COM.BR