

# FORTIG

## ADAPTADOR MOTOSSERRA P/ ESMERILHADEIRA ANGULAR

### FG3000XX

## GUIA DE MONTAGEM

### COMPOSTO POR

- 1 SABRE 11.5"
- 1 HASTE
- 1 CORRENTE DE CORTE
- 1 ENGRENAGEM M14\*
- 1 ENGRENAGEM M16\*
- 1 ESTRUTURA DE ENCAIXE
- 1 CHAVE HEXAGONAL



## ADAPTADOR MOTOSSERRA P/ ESMERILHADEIRA ANGULAR

### FG3000XX

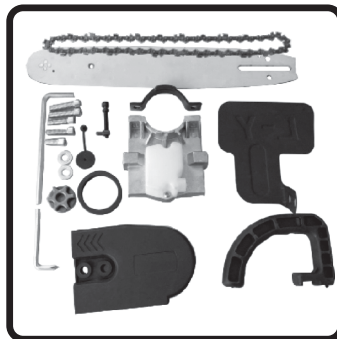

Separe os itens a serem usados na montagem.

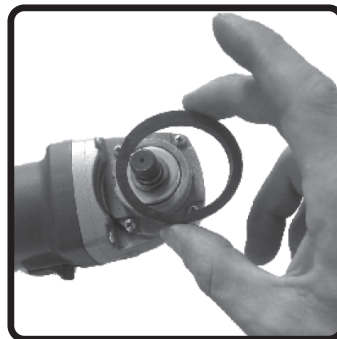

O primeiro passo é a instalação do anel antiderrapante na sua esmerilhadeira ou lixadeira

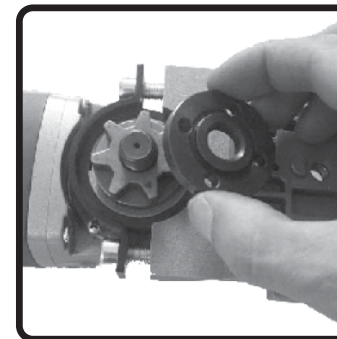

Coloque a engrenagem no eixo e em seguida coloque o flange.

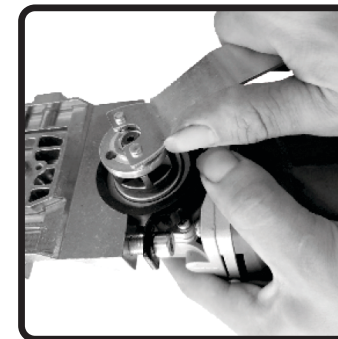

Aperte usando uma chave de pinos até que o flange esteja firme.

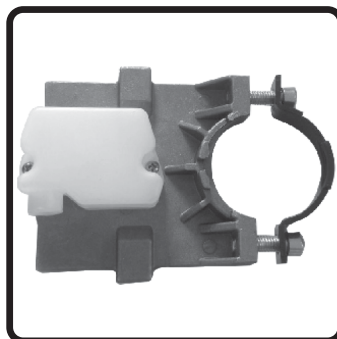

Parafuse a base ao suporte com parafusos 8x25 o suficiente para fixar um ao outro.

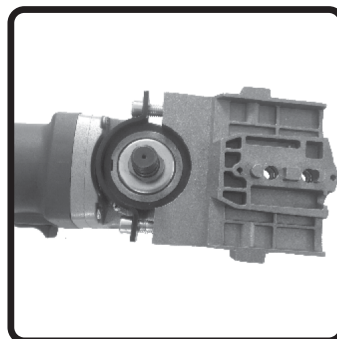

Em seguida, encaixe a sua máquina e termine de parafusar a base ao suporte o suficiente para que a base fique firme no eixo da máquina.

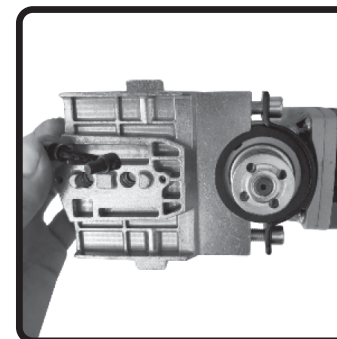

Encaixe o parafuso de ajuste do sabre no local indicado.

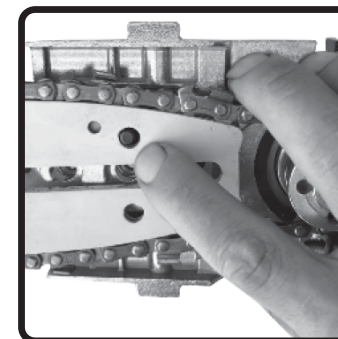

Coloque o sabre no encaixe e ajuste a corrente entre o sabre e o eixo.

## GUIA DE MONTAGEM

# FORTG

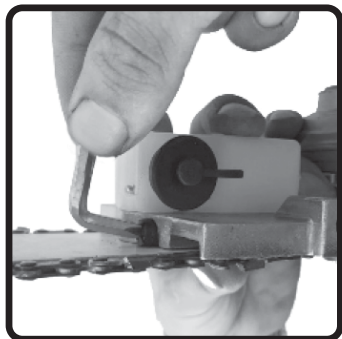

Firme a corrente apertando o parafuso de ajuste



Encaixe a capa de proteção

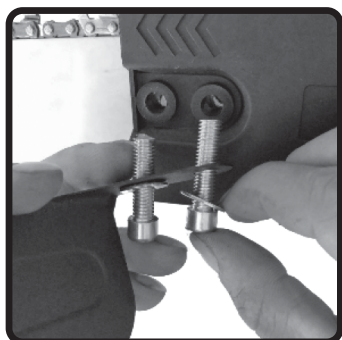

Coloque o deflector com parafusos 8x30

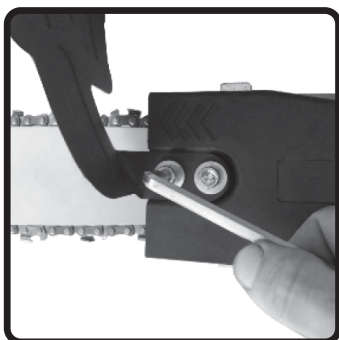

Aperte os parafusos com uma chave hexagonal

## GUIA DE MONTAGEM

# FORTG



Parafuse a manopla com parafuso 8x16



Após completa a montagem verifique se todos os componentes estão corretamente ajustados e se a corrente está na direção correta.

### ATENÇÃO

- Use todas as EPIs para sua própria segurança
- Não se esqueça de abastecer o reservatório de óleo da corrente, para garantir o melhor funcionamento.



É aconselhável que no primeiro uso após a montagem seja observado por volta de 3 minutos em funcionamento, para garantir que tudo fora instalado corretamente e esteja em perfeito estado. Fazendo também com que a corrente de serra seja lubrificada, preservando o seu funcionamento e eficiência de trabalho.

## GUIA DE MONTAGEM

# FORTG

### Termo de Garantia FORTG

- O prazo de garantia é de 06 (seis) meses, já incluso o período legal. O prazo de garantia inicia da data da compra pelo consumidor final, que deve ser comprovada mediante apresentação da nota fiscal de compra.
- A garantia será concedida na forma acima descrita, somente nos postos de serviços autorizados.
- A garantia se restringe exclusivamente à substituição e conserto de quaisquer peças com defeito de fabricação, observando os termos da lei e deste manual.
- A garantia só estará assegurada se as peças consideradas defeituosas forem substituídas pela Assistência Autorizada FORTG, mediante análise que revele, satisfatoriamente para o fabricante, a existência do defeito de fabricação reclamado.
- Os termos desta garantia não serão aplicáveis a nenhum produto que venha apresentar defeito decorrente de uso inadequado, negligência ou acidente, ou ainda, que tenha sido reparado ou alterado fora de uma Assistência Autorizada FORTG.
- Peças que apresentem desgaste natural decorrente do uso não têm cobertura da garantia.

### CANCELAMENTO DA GARANTIA:

- Danos decorrentes de mau uso ou acidente causado pelo proprietário ou terceiro.
- Danos decorrentes de caso fortuito ou força maior.
- Uso em desacordo com o manual de instrução, operação e manutenção do fabricante.
- Violações ou consertos feitos fora da assistência técnica FORTG.
- Transporte e armazenamento inadequado.

Observamos o direito de alterar as especificações e/ou as ilustrações neste manual, assim como termo de garantia, sem aviso prévio e sem incorrer na obrigação de efetuar as mesmas modificações nos produtos anteriormente vendidos.

 **CENTRAL DE ATENDIMENTO**  
11 3504 5949

**Horário de funcionamento**  
de Segunda à Sexta-Feira das 8h às 18h  
 **sac@fortg.com.br**