

FORTG

MANUAL DO USUÁRIO

DESMONTADORA DE PNEUS

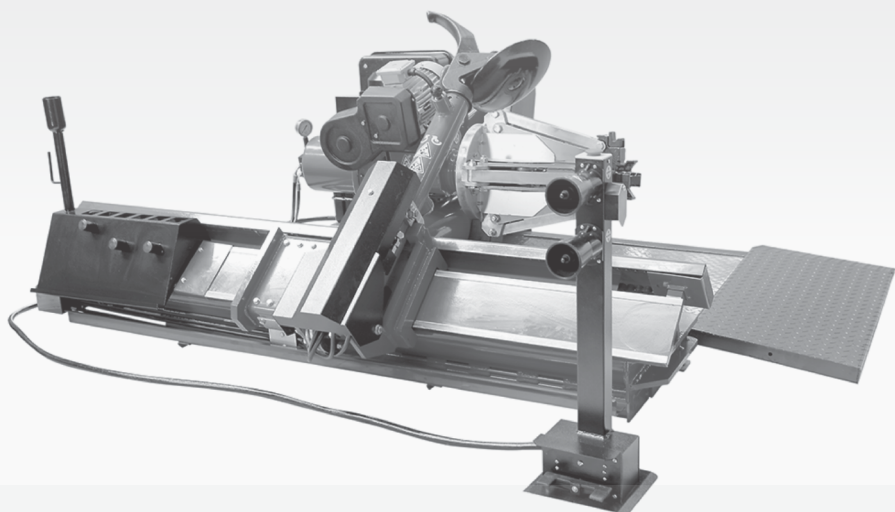

FG1302X

SUMÁRIO

1. Introdução	02
2. Informações Técnicas	03
3. Informações de Segurança	04
4. Instalações e Ajustes	09
5. Instruções de Operação	10
6. Cuidados com o equipamento	31
7. Problemas, Causas e Soluções	34
8. Vista Explodida	35
9. Termos de Garantia	45

1. Introdução

Agradecemos a preferência por adquirir um produto FORTG! Nosso objetivo é fornecer produtos de alta qualidade que satisfaçam as expectativas de nossos clientes, principalmente em custo-benefício.

Recomendamos a leitura deste manual para melhor conhecimento da estrutura, métodos para operação e demais detalhes para máximo aproveitamento e segurança. Proteja-se e a terceiros observando todas as diretivas de segurança do equipamento. O não cumprimento das instruções pode resultar em acidentes e danos permanentes à sua ferramenta FORTG.

As informações a seguir não compõem parte de nenhum contrato.

Os dados aqui expostos foram obtidos no processo de produção e uso do equipamento, bem como de outras fontes. Ademais, devido a um contínuo programa de pesquisa e desenvolvimento, reservamo-nos o direito de alterar especificações que constam neste manual sem aviso prévio. Portanto, cabe ao próprio usuário a responsabilidade de averiguar se o equipamento ou processo descrito é apropriado para a finalidade pretendida.

Ao receber o seu produto FORTG verifique ao desembalar se o produto sofreu alguma avaria durante o transporte. Em qualquer eventualidade, contate-nos em tempo hábil antes de colocar em funcionamento.

Vide a última página desse manual para informações de garantia.

2. Informações Técnicas

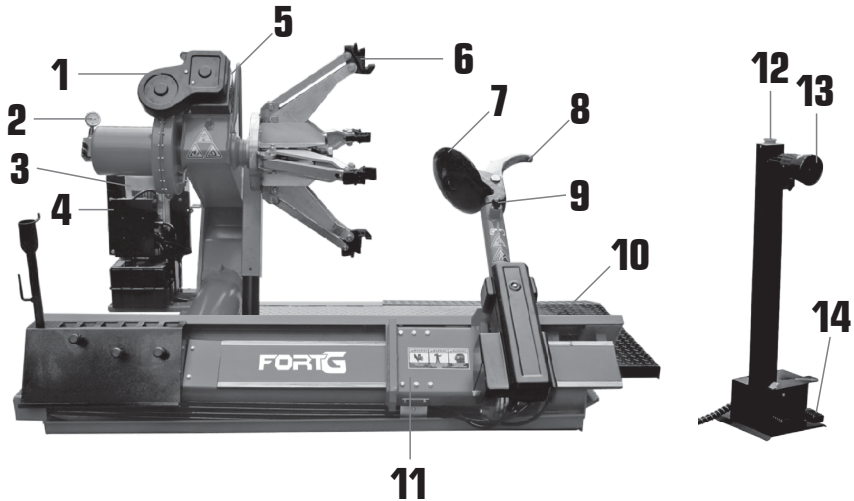

- | | |
|-----------------------------------|-----------------------------|
| 1. SISTEMA DE CORREIA | 8. TRAVA DO DESTALONADOR |
| 2. TAMBOR DE TRAÇÃO COM MANÔMETRO | 9. ALAVANCA DO DESTALONADOR |
| 3. MOTOR DO SISTEMA DA GARRA | 10. BASE DE APOIO |
| 4. PAINEL ELÉTRICO | 11. MESA DESLIZANTE |
| 5. MOTOR DA MESA DESLIZANTE | 12. BOTÃO DE EMERGÊNCIA |
| 6. GARRA DE FIXAÇÃO | 13. ALAVANCA DE COMANDO |
| 7. DESTALONADOR | 14. PEDAL DE ROTAÇÃO |

DESMONTADORA DE PNEU PARA CAMINHÃO ÔNIBUS E TRATOR

Modelo	FG1302X220
Tensão	220V/380V • Trifásico
Corrente • Fusível • Interruptor	10A • 16A
Frequência	60Hz
Moto Bomba	3kW/4kW
Motor da Caixa de Engrenagens	2.4kW/3kW
Alças de Borda de Forma	14 a 56 Polegadas
Diâmetro Máximo da Roda	2500mm
Largura Máxima da Roda	1200mm
Peso Máximo do Pneu	2200 Kg
Nível de Ruído	75 dBA
Dimensões	231x206x110cm
Peso	1080 kg

3. Informações de Segurança



LEIA O MANUAL



USE LUVAS DE SEGURANÇA



**USE PROTEÇÃO OCULAR,
AUDITIVA**



ALERTA DE SEGURANÇA



USE CAPACETE



RISCO DE CHOQUE ELÉTRICO



USE BOTAS DE SEGURANÇA



**NÃO DEVE SER DESCARTADO
EM LIXO DE RESÍDUOS**



PRODUTO RECICLÁVEL



**VERIFIQUE SEMPRE SE
OS CABOS ESTÃO EM
PERFEITAS CONDIÇÕES**

FABRICADO NA CHINA SOB O PADRÃO DE QUALIDADE FORTG

AVISO

A falha em seguir todos os avisos de segurança pode resultar em choque elétrico, incêndio, dano permanente à ferramenta e/ou ferimentos graves ao operador. Siga as instruções deste manual.

Não permita que a familiaridade ou a confiança no produto (adquiridas com o uso repetitivo) substitua a aderência estrita às normas de segurança do produto em questão.

Adesivos de Segurança

⚠ PERIGO		⚠ ATENÇÃO		
				
MANTENHA-SE AFASTADO DO ELEVADOR DURANTE A OPERAÇÃO	AFASTE-SE DO EQUIPAMENTO SE O VEÍCULO ESTIVER EM RISCO DE CAIR	APENAS PESSOAL AUTORIZADO DEVE OPERAR ESTE EQUIPAMENTO	NENHUM SUPORTE DEVE ESTAR SOB O VEÍCULO QUANDO O ELEVADOR ESTIVER DESCENDO	EVITE BALANÇAR EXCESSIVAMENTE O VEÍCULO ENQUANTO ESTIVER NO ELEVADO
				
MANTENHA PÉS E MÃOS LONGE DO ELEVADOR	ELEVAR O VEÍCULO DE FORMA UNILATERAL É PROIBIDO	NÃO ALTERE A ESTRUTURA DE SEGURANÇA	MANTENHA OS PÉS AFASTADOS DO ELEVADOR DURANTE A DESCIDA	POSICIONE O VEÍCULO NO CENTRO DE GRAVIDADE
Haverá danos ao operador se as instruções de segurança forem ignoradas. Verificação diária e manutenção do elevador para evitar qualquer acidente.				
	MANTENHA A GALERIA LIMP A E EVITE ÁGUA E SUJEIRA	LEIA O MANUAL DO USUÁRIO ANTES DE OPERAR A MÁQUINA	MANTENHA O VEÍCULO PARALELO AO ELEVADOR	PRESTE ATENÇÃO À ALTA VOLTAGEM NA CAIXA DE CONTROLE



CUIDADO COM AS PARTES MÓVEIS



**CUIDADO
AJUSTE FINO**



VAZÃO DE AR



**RISCO DE CHOQUE
ELÉTRICO**

Segurança da Área de Trabalho

- Mantenha o produto em uma área limpa, organizada e iluminada. Uma área desordenado ou escura pode ser um convite a acidentes.
- Mantenha o elevador limpo, livre de óleo e de graxa.
- Este equipamento não pode ser exposto à chuva. Água entrando em uma máquina com componentes elétricos aumentará o risco de choque elétrico.
- Mantenha distância de espectadores e crianças enquanto operando a ferramenta. Isso pode evitar distrações e acidentes desnecessários.
- Observe o ambiente de trabalho atentamente. Muitos ambientes podem ter encanamentos, eletricidade, radiadores, refrigeradores. Evite a exposição desnecessária a choques elétricos ou vazamentos.

Segurança Elétrica

- Tenha cuidado com o cordão/cabo de energia, não use-o para carregar a ferramenta, não puxe-o ou desconecte a ferramenta por ele, isso pode partir o cabo. Também o mantenha longe de superfícies que possam conter óleos, calor e objetos cortantes. Isso pode ocasionar tanto o dano a sua ferramenta e descargas elétricas.
- Os plugues devem corresponder à tomada. Nunca modifique-o de forma alguma. Não faça uso de quaisquer plugues adaptadores com ferramentas elétricas aterradas. Plugues não modificados e tomadas correspondentes reduzirão o risco de choque elétrico.
- Ao operar uma ferramenta elétrica ao ar livre, use um cabo de extensão adequado. O uso de um cabo para uso externo reduz o risco de choque elétrico. Em locais com umidade, por exemplo, você pode usar uma corrente residual de alimentação protegida por dispositivo (RCD), isso reduz o riscos de choque elétrico.

Segurança Pessoal

- Não faça uso de qualquer ferramenta quando sob efeito de medicações controladas, álcool e substâncias ilícitas. Isso diminui suas habilidades motoras e mentais, fazendo com que acidentes possam ocorrer.
- Não execute outros trabalhos enquanto operando a máquina. Fique sempre alerta observe o que está fazendo e use o bom senso ao operar a ferramenta.
- Mantenha os equipamentos de proteção individual (EPIs) sempre ao alcance e em perfeito estado para serem utilizados.
- Para a segurança do operador, a FORTG recomenda que não se opere esta ferramenta vestindo roupas largas, com mangas ou partes que podem se prender à ferramenta. Use máscaras para proteger-se de resíduos, prenda cabelos longos, utilize capacetes, sapatos de segurança antiderrapantes, guarda-pó, protetor auricular e óculos de segurança.

ATENÇÃO: Óculos do dia-a-dia não são óculos de segurança e não protegem os olhos do operador. Utilize óculos de segurança por cima de lentes de grau, se necessário.

Usos e cuidados com a máquina

- Não force a ferramenta a executar trabalhos para os quais não foi fabricada.
- Não faça qualquer modificação ou troca de peça no equipamento. Caso seja necessário, entre em contato com a assistência mais próxima.
- Não ligue a máquina com o interruptor travado, isso pode causar acidentes.
- Caso tenha feito algum ajuste na máquina, verifique se a ferramenta utilizada não está ainda encaixada na máquina.

Serviço

- **Treinamento Adequado:** Certifique-se de que os operadores da desmontadora de pneus tenham recebido treinamento adequado sobre seu funcionamento seguro e as práticas de segurança.
- Antes de usar a desmontadora, verifique se todas as peças estão em boas condições de funcionamento e que não há vazamentos de ar ou óleo.
- Desligue a máquina e desconecte-a da fonte de energia antes de realizar qualquer manutenção ou ajuste.
- Certifique-se de que a desmontadora esteja em uma superfície nivelada e estável antes de usá-la.
- Use a desmontadora somente para desmontar pneus que se encaixem nas especificações da máquina. Não force pneus maiores ou inadequados.
- Certifique-se de que o pneu esteja completamente desinflado antes de tentar desmontá-lo.
- Ajuste a pressão do ar para a operação adequada da máquina, de acordo com as recomendações do fabricante.
- Mantenha as mãos, roupas e ferramentas afastadas de todas as partes móveis da máquina, como a cabeça de montagem e a alavanca de operação.
- Sempre libere a pressão do pneu completamente antes de tentar remover a roda da máquina.
- Esteja ciente de qualquer sinal de problemas, como barulhos estranhos, vibrações anormais ou vazamentos, e pare de usar a máquina imediatamente se detectar algum problema.

4. Instalações e Ajustes

Verificando a tensão

Verifique os requisitos de tensão, fase e frequência mostrados na placa do motor, a fiação deve ser feita apenas por um electricista certificado.

Instalação

Escolha o lugar onde a máquina será instalada em conformidade com as normas locais de segurança do trabalho. O chão não deve estar quebrado ou irregular para que a máquina fique estável e os rodízios da plataforma possam mover-se livremente. Se a instalação for ao ar livre, deve ser protegida por algum tipo de cobertura contra chuva. As seguintes condições de ambiente de trabalho são aplicáveis:

Umidade relativa do ar entre 30 a 95% sem condensação.

Temperatura entre 0 a 55°C

É muito importante que a máquina não seja instalada e utilizada em atmosferas explosivas.

Conteúdo da Embalagem

1 Desmontadora de Pneus, 1 Bomba Manual Graxa 500g, 1 Alicate Montador de Aro, 1 Plugue IEC60309, 1 Lubrificante, 1 Funil, 1 Conjunto de Anéis de Vedação de Válvula, 3 Fusíveis, 1 Pincel para Lubrificação, 1 Espátula Metálica Curta, 1 Espátula Metálica Longa, 1 Alavanca Curvada, 1 Conjunto de Bicos de Extensão de 56".

Requisitos de Local de Trabalho

Requisitos de espaço máximo máquina são 244.2cm x 203cm com uma distância mínima das paredes, como mostrado no diagrama.

Atenção! Estas medidas são também da linha de trabalho da desmontadora de pneu. Outras pessoas que não aquelas especificamente treinadas e operadores autorizados estão expressamente proibidos de entrar nesta área.

Posicione a Desmontadora de Pneu

erguendo-a com o braço específico com a ferramenta braço carregador abaixe totalmente o eixo fechado e a ferramenta carregadora desliza na sua parada perto do braço. Não é essencial ancorar a máquina no chão, entretanto, o chão de ser liso e permitir que os rodízios da plataforma se movam livremente.

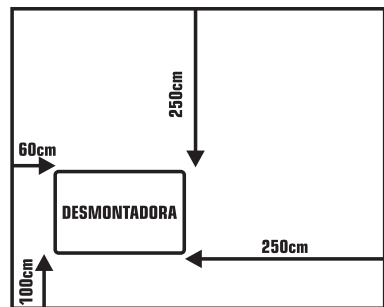

Instalação Elétrica

Antes de fazer qualquer instalação elétrica, certifique-se de que a voltagem principal corresponde a aquela estampada na etiqueta de voltagem (presa no fio próximo da tomada da desmontadora de pneu). Isto é absolutamente essencial

- O sistema é equipado com um circuito de bom aterramento.
- A máquina é conectada a um fonte de linha disjuntor definido para 30 mA.
- A corrente está adequadamente protegida contra sobrecorrentes com fusíveis ou interruptor automático com valores avaliados como mostrado na tabela.
- Fonte de Alimentação: 220V/380V, Frequência 60Hz, Corrente nominal: Fusível 10A, Interruptor 16A.

Note a requerida força realçada na placa de dados fixada no trocador de pneu. Verifique para ter certeza que o caixa do circuito de fiação elétrica está suficientemente dimensionada para sustentar isto.

Trabalho no sistema elétrico, mesmo mínimo, dever ser feito exclusivamente por pessoal profissionalmente qualificado.

5. Instruções de Operação

Dispositivos de Segurança

Desmontadora de Pneu tem vários dispositivos de segurança destinadas a garantir a segurança principalmente do operador.

Válvula de retenção no eixo, da linha hidráulica de abertura, dentro do conector do giro. Isso impede a roda de cair do eixo se o hidráulico é acidentalmente quebrado.

Válvula de comando de dupla retenção. Isso impede que o braço do eixo se soltar se o circuito hidráulico quebrar acidentalmente.

Válvula de Alívio de pressão ajustada de fábrica em 18 Mpa +5%. Isto limita a pressão no circuito hidráulico e assegura o correto funcionamento do mecanismo

Corte de sobrecarga da moto-bomba (no interior do quadro elétrico). Isso desliga o motor se superaquecer para impedi-lo de queimar.

Travamento mecânico do braço Impede que o braço seja movido para a posição de "não-trabalho" se a ferramenta tiver sido removida.

Identificando o Controle

O centro de controle móvel habilita o operador a trabalhar em qualquer posição ao redor da máquina. Neste centro de controle móvel estão localizados os seguintes controles:

A alavanca que na posição A ergue o braço elevador e na posição B o abaixa; na posição C move a ferramenta braço suporte e na posição D os afasta. Nota: a

fim de memorizar esta operação, há um buraco na guarda da alavanca correspondente para a posição C.

O elevador alterna quando movido para cima, abre os braços do mandril auto-centrante (travado), e quando movido para baixo, fecha o braço do mandril auto-centrante (destravado).

O pedal quando pressionado sobre o lado direito ou esquerdo gira o mandril auto-centrante na mesma direção indicada pelas setas colocadas sobre o pedal.

Nota: todos os controles são muito sensíveis e pequenos movimentos nos mecanismos podem ser feitos com precisão.

Desmontadora de pneus também tem:

Alavanca para inclinar a ferramenta braço carregador da sua posição trabalho para a não trabalho e vice-versa.

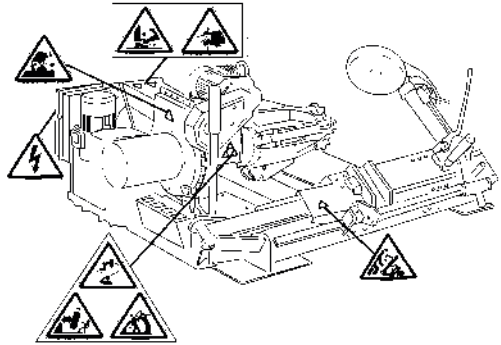

Atenção

Etiquetas de aviso ilegíveis ou ausentes devem ser imediatamente substituídas.

Não interponha qualquer objeto o qual poderia impedir o operador de visualizar as etiquetas.

Use o código desta tabela para encomendar etiquetas que você possa necessitar. Manivela que permite uso alternativo do disco destacador ou da ferramenta de gancho.

Posição de Trabalho

O diagrama mostrado aqui ilustra as várias posições de trabalho (A, B, C, D) referidos nas páginas a seguir descrevem como usar a desmontadora de pneu.

Uso destas posições garante maior precisão, velocidade e segurança para aqueles que utilizam a máquina.

Braço de levantamento levanta ou abaixa e o mandril hidráulico abre ou fecha, há sempre um potencial para esmagar qualquer coisa em sua amplitude do movimento. Sempre trabalhar a partir da posição indicada conforme instruções e fora do alcance da máquina.

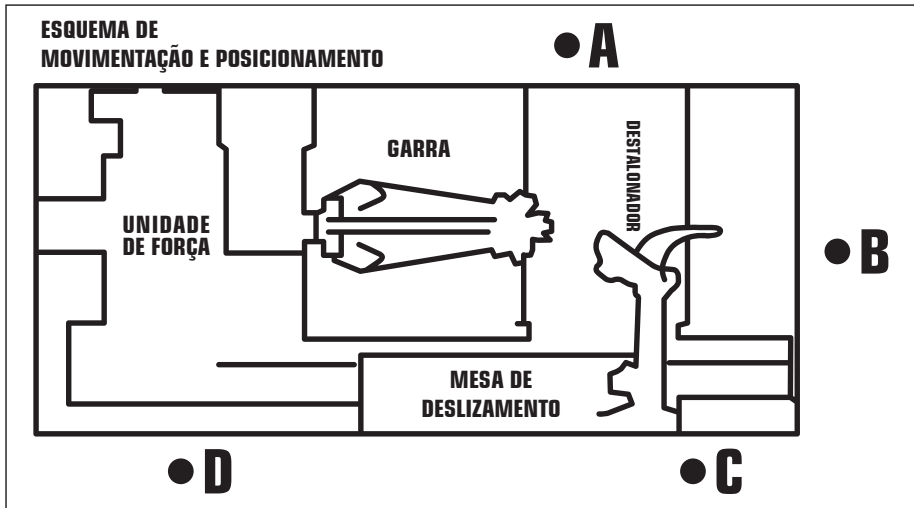

Verificações de Operação Correta

Antes de usar a Desmontadora de Pneu, uma série de verificações devem ser feitas para assegurar que ela funcione corretamente.

Aviso: As operações descritas aqui devem ser feitas com a ferramenta braço carregador na sua posição de não-trabalho.

Primeiro uso da alavanca para elevar o braço.

Atenção: Não coloque seu rosto perto da ferramenta braço carregador quando você o libera para elevá-lo o quanto necessário.

Alavanca de Comando

- Mover a alavanca de comando para cima: a haste do braço carregador deverá levantar.
- Mover a alavanca de comando para baixo: o braço deverá abaixar.

- Mover a alavanca de comando para a esquerda: a ferramenta carregadora e a plataforma móvel deverão mover-se em direção ao eixo.
- Mover a alavanca de comando para a direita: o carregador e a plataforma deverão se afastar do eixo.
- Mover a alavanca para cima: o braço do eixo deve abrir
- Mover a alavanca para baixo: os braços do eixo devem fechar.

Atenção

Quando a haste do braço carregador estiver abaixada. Há sempre um potencial para esmagar qualquer coisa no seu alcance do movimento. Sempre trabalhe a partir da posição afastada da haste fora do alcance de trabalho dos vários braços em movimento.

- Pressione o pedal direito faz com que o eixo gire no sentido horário, já pressionar o esquerdo faz a garra girar no sentido anti-horário.

Verifique para ter certeza de que o circuito hidráulico está funcionando corretamente:

- Mova o interruptor da Alavanca em direção ao topo até que os braços do eixo estejam totalmente estendidos.
- Mantenha a alavanca nesta posição (acima) e verifique se a pressão indicada no medidor sobre a montagem do giro está próxima de 130 bar + ou -5%.
- Se a pressão mostrada não for aquela aqui indicada, não use a Desmontadora de Pneu pois ela necessitará de revisão, sendo assim entre em contato com a assistência técnica.

Utilizando a Ferramenta

Aviso: Durante todas as operações, mantenha as mãos e outras partes do corpo tanto quanto possível longe do alcance das partes em movimento da máquina.

Bloqueio da Roda

Atenção: No bloqueio da roda, certifique-se que grampos estão corretamente posicionados na borda, a fim de evitar que a roda caia.

- Pegue a unidade de controle móvel para trabalhar na posição B.

- Puxe a ferramenta braço seguradora na posição vertical.
- Operando do centro de controle móvel, mova a mesa deslizante fora do mandril auto-centrante e coloque a roda na posição vertical sobre a mesa deslizante.
- Continuando a operar do centro de controle móvel, levante ou abaixe o braço com objetivo de centrar o mandril auto-centrante em relação a borda.
- Com as mandíbulas na posição fechada, mova a roda na mesa deslizante para o mandril auto-centrante. Acionar o interruptor do mandril para abrir o mandril e travar o interior borda da roda. A posição mais conveniente de travamento na borda pode ser selecionada de acordo com as figuras E1 a E6.

Lembre-se sempre de que a posição de bloqueio mais segura é na flange central.

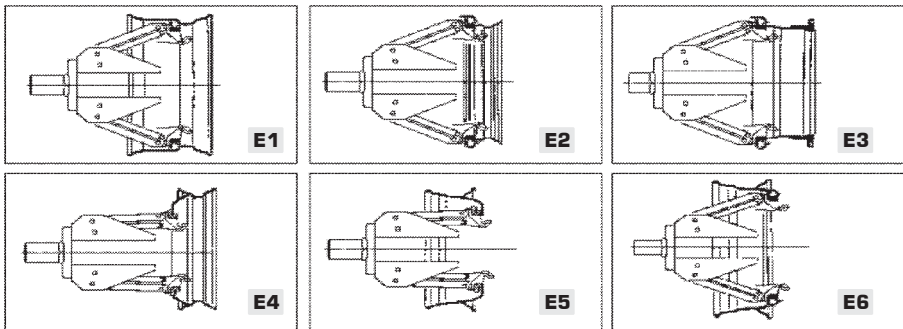

Nota: para bordas com canal, prenda a roda de tal forma que o canal esteja perto da borda externa (figura E/1).

Atenção: Esta operação pode ser extremamente perigosa. Fazê-lo manualmente, somente se tiver certeza de que você pode manter a roda equilibrada para pneus grandes e pesados, deve ser usado um dispositivo de elevação adequado. Mantenha-se fora da área com uma roda fixa sobre a Desmontadora de Pneu e levantada do chão.

Rodas sem Câmara e Pneus Superlargos (Supersingle)

Destalonando

- Prenda a roda no mecanismo auto-centrante, como previamente

descrito, e garanta que o pneu não esteja pressurizado.

- Colocar a unidade de controle móvel para trabalhar posição C.
- Abaixar o braço gigante até sua posição de “trabalho” e deixá-lo no travado.
- Operando do centro móvel, girar a roda até o lado de fora do aro tocar o disco no talão.
- Girar a roda e ao mesmo tempo, avançar o prato para o talão com pequenos movimentos para a frente, seguindo o perfil da borda, com a placa.
- Continuar até o primeiro talão estar totalmente solto. Para facilitar esta operação, lubrificar o talão e a borda do aro com o lubrificante pneumático enquanto a roda é girada.

Atenção: Sempre verifique para ter certeza de que o braço está corretamente ligado no transporte. O disco que move o talão não deve ser pressionado contra o aro, mas sim contra a talão. Para evitar todos os riscos, lubrificar os talões girando a roda em sentido horário se você estiver trabalhando no plano exterior e anti-horário no plano interior.

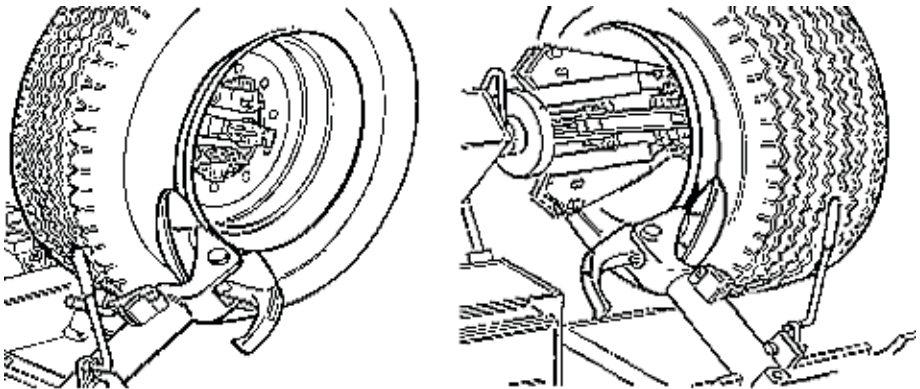

- Lembre que quanto mais forte aderência dos pneus no aro, mais lenta deve ser a penetração do disco.
- Traga a ferramenta braço carregador de volta na borda do aro. Libere o gancho, levante o braço para sua posição de não trabalho, mude-o e o reenganche na segunda posição de trabalho.
- Empurre a alavanca ferramenta de cabeça dupla e vire a cabeça 180 graus até que bloqueie automaticamente.

- Em seguida, deslize o braço giratório ao longo da mesa deslizante e prenda-o na posição.

Atenção: Não coloque as mãos durante o retorno para a posição de trabalho. Suas mãos podem ficar presas entre a ferramenta e roda.

- Movimente a unidade de controle móvel para trabalhar na posição D.
- Repita a operação descrita anteriormente até o segundo talão estar completamente sacado.

Nota: Durante a retirada do talão. A garra pode ser abaixada para que fique fora do caminho.

Desmontagem

Pneus sem câmara de ar podem ser desmontados de duas maneiras:

Se o pneu não for difícil de desmontar, uma vez que os talões tenham sido afrouxadas, use o disco para empurrar o talão contra o plano interior do pneu até ambos os talões saírem da borda.

Com pneus super single ou muito difíceis o procedimento descrito acima não pode ser usado. A ferramenta de gancho tem que ser utilizado da seguinte forma:

- Transfira a ferramenta braço carregador para o plano externo do pneu.
- Movimente a unidade de controle móvel para trabalhar posição C.
- Gire a roda e ao mesmo tempo, mova a ferramenta de gancho para frente, inserindo-o entre a borda e o talão até que ele esteja ancorado no talão.
- Mova a borda em torno de 4 a 5 cm da ferramenta tomando cuidado para que ela não escape do talão.
- Movimente o gancho na direção externa até o ponto vermelho de referência estar pela borda externa do aro.
- Movimente a unidade de controle móvel para trabalhar posição B.
- Inserir a alavanca BL entre o aro e o talão na parte direita da ferramenta.
- Pressione a alavanca para baixo e desça a roda para trazer a borda do aro aproximadamente 5 cm da ferramenta gancho.
- Gire a roda no sentido anti-horário pressionando para baixo a alavanca BL até a ferramenta talão estar completamente fora.

- Mova a ferramenta braço carregador para sua posição de não trabalho e então mova-a para o plano interior da roda.
- Leve a unidade de controle móvel para trabalhar posição D.
- Gire a ferramenta gancho 180° e insira-o entre o aro e o talão.
- Mova-o até o talão estar na borda do aro (de preferência com a roda em movimento de rotação).
- Mova o aro entre 4 a 5 cm da ferramenta tendo certeza que o gancho não escape do aro.
- Pegue a unidade de controle móvel para posição de trabalho B.
- Mova a ferramenta gancho até o ponto vermelho de referência (aproximadamente 3 cm dentro do aro).
- Insira a alavanca BL entre o aro e o talão na parte direita da ferramenta.
- Pressione para baixo a alavanca e abaixe a roda para trazer a borda do aro aproximadamente 5cm da ferramenta enganchada.
- Gire a roda no sentido anti-horário pressionando para baixo a alavanca LA até o pneu soltar completamente do aro.

Atenção: Quando os talões saem do aro, o pneu cai. Certifique-se de que não haja espectadores na área de trabalho.

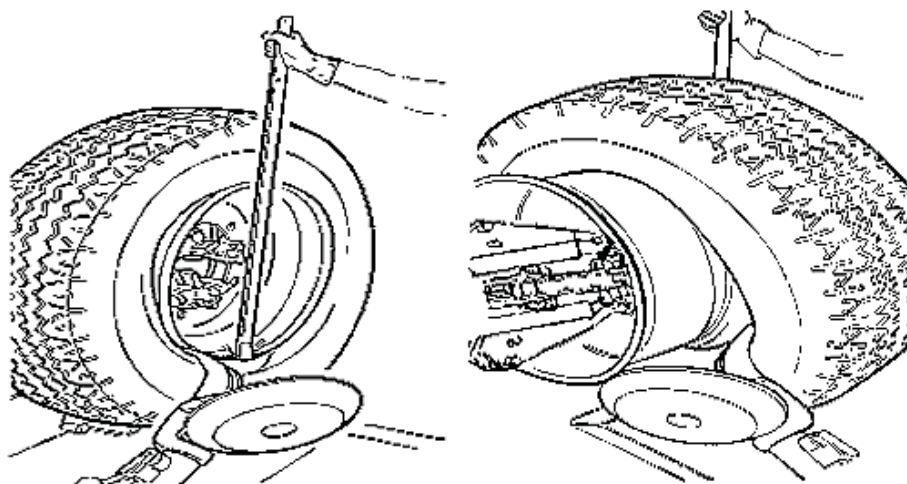

Montagem

Pneus sem câmara podem ser montados utilizando se tanto o disco de montagem do talão quanto com a ferramenta gancho. Se o pneu macio, utilize o disco liberador de talão. Caso ele seja mais rígido, e melhor, a utilização da ferramenta gancho.

Com o Disco de Montagem de Pneus

- Se a roda tiver sido removida do eixo, para colocá-la no eixo, faça como o descrito na seção de "Aperto de Roda".
- É recomendado que se lubrifique os talões e bordas da roda para melhor manuseio.
- Prenda o clipe RP na borda externa da roda no ponto mais alto, e certifique que o clipe está firmemente preso no aro.
- Mova a unidade de controle móvel para posição de trabalho B.
- Coloque o pneu na plataforma e desça a haste, certifique que o clipe está no ponto mais alto.
- Levante o aro com o pneu enganchado nele e gire-o no sentido anti-horário entre 15 a 20cm. O pneu ficará posicionado de forma inclinada transversalmente ao aro.
- Mova a unidade de controle móvel para posição de trabalho C.
- Posicione o disco liberador de talão contra a segundo talão do pneu e gire a haste até o clipe estar no ponto baixo (posição aproximada de 6 horas).
- Mova o disco para fora da roda.
- Remova o clipe e substitua-o na posição 6 horas do lado externo do segundo talão.
- Gire a haste sentido horário 90° para trazer o clipe para posição de 9 horas.
- Mova o disco para frente até ele esteja entre 1 a 2cm dentro da borda do aro. Comece a girar a haste no sentido horário, verificando para ter certeza que, com giro de 90°, o segundo talão comece a mover-se para o centro.
- Quando o talão estiver totalmente montado, mova a ferramenta, incline-a para sua posição de não trabalho e remova o clipe.
- Posicione a plataforma embaixo da roda, abaixe a haste até que a roda repouse na plataforma.
- Mova a unidade de controle móvel para posição de trabalho B.
- Feche os braços do mandril completamente, e suporte a roda para impedir que ela caia.

Atenção: Esta operação pode ser extremamente perigosa. Fazê-la manualmente, somente se tiver certeza de que você pode manter a roda equilibrada. Para pneus grandes e pesados, deve ser utilizado um dispositivo de elevação adequado.

- Mova a plataforma para remover a roda do eixo.
- Remova a roda.
- **Nota:** Se o pneu permitir, a operação descrita acima pode ser feita de forma mais rápida fazendo a montagem de ambos talões ao mesmo tempo: Siga os passos descritos acima, porém, ao prender o clipe faça o em ambas as bordas.
- Levante o aro com o pneu enganchado nele e gire-o sentido anti-horário entre 15 a 20cm (clipe na posição de 10 horas). Após isso faça os passos seguintes conforme já foram indicados anteriormente.

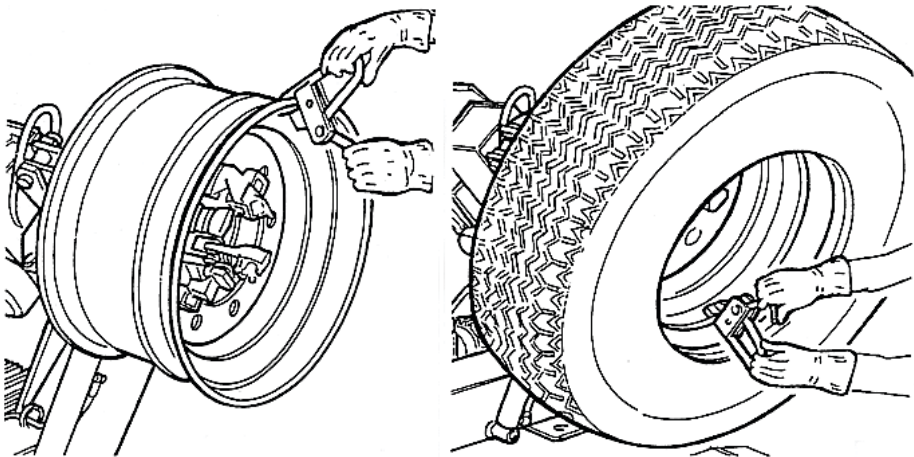

Montagem com a Ferramenta de Gancho

- Se a roda tiver sido removida do eixo, para colocá-la no eixo, faça como o descrito na seção de "Aperto de Roda".
- É recomendado que se lubrifique os talões e bordas da roda para melhor manuseio.
- Prenda o clipe RP na borda externa da roda no ponto mais alto, e certifique que o clipe está firmemente preso no aro.
- Mova a unidade de controle móvel para posição de trabalho B.

- Coloque o pneu na plataforma e desça a haste, certifique que o clipe está no ponto mais alto.
- Levante o aro com o pneu enganchado nele e gire-o no sentido anti-horário entre 15 a 20cm. O pneu ficará posicionado de forma inclinada transversalmente ao aro.
- Movimente a ferramenta braço carregador para sua posição de não trabalho. Mova-o para o plano interior do pneu e o recoloca nessa posição.
- Certifique-se de que a ferramenta gancho está posicionada no lado da roda. Se não, pressione a alavanca de travamento e gire-a 180°.
- Mova a unidade de controle móvel para a posição de trabalho.
- Movimente a ferramenta para frente até o ponto vermelho de referência esteja alinhado com a borda externa do aro e cerca de 5mm dele.

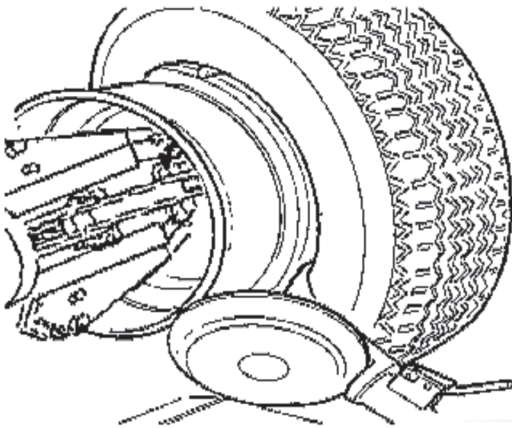

- Mova a unidade de controle móvel para trabalhar na posição C.
- Mova para o exterior da roda e verifique a posição exata da ferramenta visualmente e ajuste-a, se necessário. Em seguida gire o eixo no sentido horário até que o clipe esteja na parte inferior (posição de 6 horas). O primeiro talão ficará rente ao aro.

- Remova o clipe.
- Mova a unidade de controle móvel para a posição de trabalho D.
- Remova a ferramenta do pneu.
- Mova a ferramenta de braço carregador para sua posição de não trabalho. Movimente-a do plano externo do pneu e a recoloca.
- Gire a ferramenta 180° utilizando a alavanca.
- Prenda o clipe na base (posição 6 horas) por fora do segundo talão.
- Mova a unidade de controle móvel para a posição de trabalho C.
- Gire o eixo para a direita cerca de 90° (clipe deve estar na posição de 9 horas).

- Traga a ferramenta até que o ponto vermelho de referência esteja alinhado com a borda externa do aro e cerca de 5mm dele. Comece a girar o eixo no sentido horário e verifique se, após atingir 90° de rotação, o segundo talão começará a deslizar para o centro. Continue girando até o clipe esteja na base (posição 6 horas). Agora o segundo talão será montado no aro.
- Quando o talão estiver totalmente montado, mova a ferramenta, incline-a para sua posição de não trabalho e remova o clipe.
- Posicione a plataforma embaixo da roda, abaixe a haste até que a roda repouse na plataforma.
- Mova a unidade de controle móvel para posição de trabalho B.
- Feche os braços do mandril completamente, e suporte a roda para impedir que ela caia.

Atenção: Esta operação pode ser extremamente perigosa. Fazê-la manualmente, somente se tiver certeza de que você pode manter a roda equilibrada. Para pneus grandes e pesados, deve ser utilizado um dispositivo de elevação adequado.

- Mova a plataforma para remover a roda do eixo.
- Remova a roda.

Nota: Se o pneu permitir, a operação descrita acima pode ser feita de forma mais rápida fazendo a montagem de ambos talões ao mesmo tempo: Siga os passos descritos acima, porém, ao prender o clipe faça o em ambas as bordas.

- Levante o aro com o pneu enganchado nele e gire-o sentido anti-horário entre 15 a 20cm (clipe na posição de 10 horas). Após isso faça os passos seguintes conforme já foram indicados anteriormente.

Rodas com Câmara (sacando o talão)

Aviso: Desaperte o anel de bloqueio que corrige a válvula quando esvaziar o pneu para que a válvula, entrando dentro no aro, não seja um obstáculo durante a retirada do talão. Siga todos os passos descritos anteriormente para retirada do talão de pneus sem câmara de ar. Com pneus com câmara, no entanto, pare o movimento do disco assim que o talão afrouxar para evitar danificar a válvula de inflação de câmara.

Desmontagem

- Monte a unidade de controle móvel para trabalhar na posição C.
- Incline a ferramenta braço carregador para sua posição de não trabalho. Mova-a para o plano externo da roda e a recoloque nesta posição.
- Gire a roda e ao mesmo tempo, e mova a ferramenta de gancho para a frente, inserindo-a entre a borda e o talão até que ela esteja ancorada à ferramenta.
- Mova a borda entre 4 a 5cm da ferramenta cuidando para que ela não solte do talão.
- Mova a ferramenta de gancho para o exterior até que o ponto vermelho de referência esteja na borda externa do aro.
- Mova a unidade de controle móvel para posição de trabalho na posição B.
- Insira a alavanca BL entre a borda e o talão na parte direita da ferramenta.
- Pressione para baixo a alavanca e abaixe a roda para trazer a borda do aro cerca de 5 cm da ferramenta enganchada
- Gire a roda no sentido anti-horário pressionando para baixo a alavanca BL até o talão estar completamente fora.
- Mova a ferramenta braço transportador à sua posição de “não trabalho”. Baixe o eixo até que o pneu é pressionado contra a plataforma. Como a plataforma é movida ligeiramente para fora, o pneu vai abrir um pouco e, assim, criar espaço suficiente para remover a câmara interior.
- Remova a câmara e levante a roda.
- Mova a unidade de controle móvel para a posição de trabalho D.
- Mova a ferramenta de gancho para que seu ponto vermelho de referência vermelho aproximadamente 3cm dentro da borda.
- Insira a alavancar BL entre a borda e o talão na parte direita da ferramenta.
- Pressione para baixo a alavanca e abaixe a roda para trazer a borda do aro cerca de 5cm da ferramenta de gancho. Gire a roda no sentido anti-horário pressionando para baixo a alavanca BL até que o pneu saia completamente fora do aro.

Atenção: Quando os talões saem do aro, o pneu cai. Certifique-se de que não haja espectadores na área de trabalho.

Montagem

- Se a borda tiver sido removida do mandril, coloque-a de volta no eixo conforme descrito na seção "APERTANDO A RODA".
- Lubrificar tanto os talões quanto a borda com lubrificante de pneu recomendado pelo fabricante.
- Prenda o clipe RP na borda externa do aro no ponto mais alto.

Atenção: Certifique-se que o clipe está firmemente ligado à borda.

- Mova a unidade de controle móvel para a posição de trabalho B.
- Colocar o pneu na plataforma e abaixar o eixo (certifique-se que o clipe está no ponto alto) para enganchar o primeiro talão no clipe.
- Eleve a borda com o pneu enganchado e gire-o no sentido anti-horário cerca de 15 a 20cm. O pneu deve ficar posicionado de forma inclinada através da borda.
- Mova a ferramenta de braço transportador para a posição de não trabalho. Em seguida, movimente-a para o interior do pneu e a encaixe nesta posição.
- Verifique se a ferramenta de gancho está posicionado no lado da roda. Se não, pressione a alavanca de trava e gire-a 180°.
- Mova a unidade de controle móvel para a posição de trabalho D.
- Mova a ferramenta para frente até que o ponto vermelho de referência esteja alinhado com a borda externa do aro e cerca de 5mm dele
- Mova a unidade de controle móvel para a posição de trabalho C.
- Movimente para o exterior da roda e verificar visualmente a posição exata do gancho e ajuste-o conforme necessário. Então gire o eixo no sentido horário até que o clipe esteja posicionado na parte inferior (posição de 6 horas). O primeiro talão estará na borda. Remova o clipe.
- Mova a unidade de controle móvel para a posição de trabalho D.
- Remova a ferramenta do pneu.
- Mova a ferramenta de braço transportador para a posição de não trabalho. Em seguida, movimente-a para fora do pneu.
- Gire a ferramenta 180° com auxílio da alavanca
- Mova a unidade de controle móvel para a posição de trabalho B.

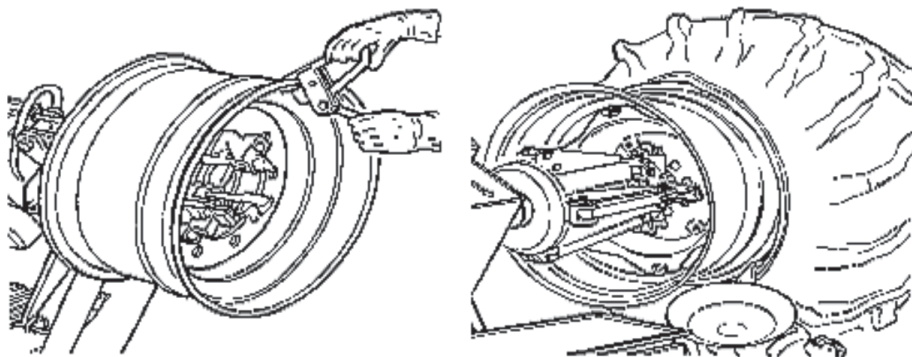

- Gire o eixo até que o orifício da válvula esteja na parte inferior (posição de 6 horas).
- Mova a plataforma, sob a roda e abaixe o eixo até que o pneu seja pressionado contra a plataforma. Como a plataforma é movida ligeiramente para fora, o pneu vai abrir um pouco e, assim, criar um espaço suficiente para a inserção da câmara em seu interior.

Nota: O buraco da válvula pode estar assimétrico ao centro do aro. Neste caso, posicione e insira a câmara no interior.

- Inserir a válvula através do buraco e fixe-a com o anel de bloqueio.
- Coloque a câmara interna bem no centro do aro, isso facilitará o manuseio, gire o eixo no sentido horário.
- Rode o eixo até que a válvula esteja na parte inferior (posição de 6 horas).
- Infle um pouco a câmara no interior, até que ela fique sem dobras, para não beliscar enquanto se faz a montagem do segundo talão.
- Anexe uma extensão na válvula e remova o anel de bloqueio.

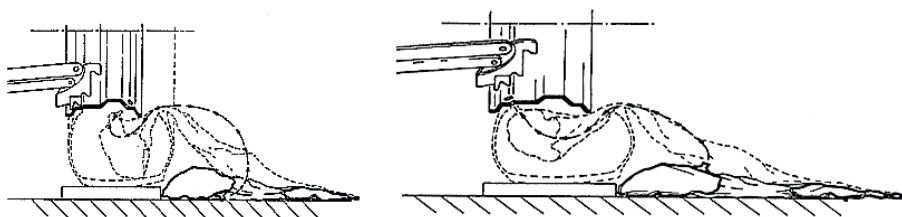

Nota: O objetivo desta operação é permitir que a válvula esteja solta para que não seja arrancada durante a montagem do segundo talão

- Mova a unidade de controle móvel para a posição de trabalho C.
- Mova a ferramenta de braço carregador para sua posição de trabalho.
- Trazer a ferramenta para frente até o ponto vermelho de referência ficar alinhado com a borda externa do aro e cerca de 5mm dela.
- Puxe essa alavanca para guiar o talão ao centro. Continue girando o eixo até que o pneu esteja completamente montado na borda.
- Levante a ferramenta de braço carregador para sua posição de não trabalho.
- Posicione a plataforma diretamente sob a roda e abaixar o eixo até a roda apoiar sobre a plataforma.
- Quando a roda estiver apoiada na plataforma, verifique se a válvula está perfeitamente centrada em seu furo. Se não estiver, gire o eixo um pouco para ajustar a posição. Fixe a válvula com seu anel de vedação e remova a extensão.
- Feche completamente os braços do eixo. Suporte a roda para impedir que ela caia.
- Mova a plataforma para liberar a roda do eixo.
- Remova a roda.

Atenção: Esta operação pode ser extremamente perigosa. Fazê-lo manualmente, somente se tiver certeza de que você pode manter a roda equilibrada. Para pneus grandes e pesados, deve ser usado um dispositivo de elevação adequado.

Rodas com Anel Split, Destalonar e Desmontagem

Rodas com Anéis de 3 Peças

- Fixe a roda no eixo, tal como descrito anteriormente e verifique se ela foi desmontada.
- Mova a unidade de controle móvel para posição de trabalho B.
- Baixe a ferramenta de braço carregador para sua posição de trabalho até que ela esteja bloqueada na posição pelo seu gancho.

- Posicione o disco liberador do talão com o aro.
- Gire o eixo e ao mesmo tempo mova o disco para frente um pouco de cada vez seguindo o contorno da borda até o primeiro talão esteja completamente livre. Lembre-se de lubrificar durante o processo.

Atenção: Se o pneu tiver câmara interna, trabalhe com muito cuidado e esteja preparado para parar o disco imediatamente, uma vez que o talão esteja liberado, para prevenir que a válvula e a câmara interna não sejam danificadas.

- Repita este procedimento, mas desta vez traga o disco contra o anel até que ele esteja liberado. Remova-o com a alavanca especial TL ou com a ajuda do disco.
- Remova o anel.

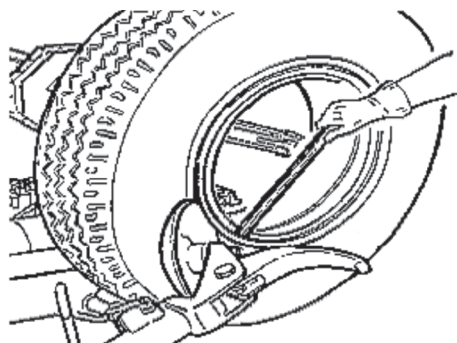
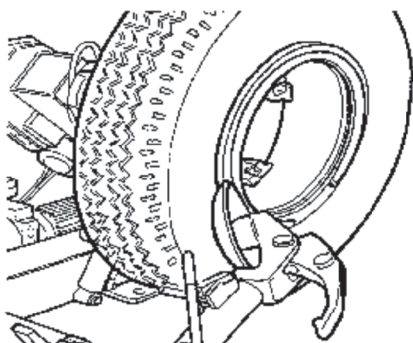

- Mova a ferramenta de braço carregador de volta da borda do aro. Libere o gancho e levante o braço para sua posição de não trabalho.
- Mova a ferramenta de braço carregador para plano interno da roda.
- Pressiona a alavanca e vire a ferramenta de cabeça 180° a qual travará automaticamente nesta posição. Baixe o braço para sua posição de trabalho.
- Gire o eixo e ao mesmo tempo traga o disco liberador do talão contra o pneu, seguindo o contorno do Anel até o segundo talão ser liberado (Lembre se de lubrificar durante este processo). Continue a mover o disco para frente até cerca de metade do pneu tenha sido desmontado da borda.

- Mova a ferramenta de braço carregador para a posição de não trabalho.
- Mova a plataforma diretamente sob a roda.
- Baixe o eixo até que a roda descansa na plataforma.
- Mova a unidade de controle móvel para a posição de trabalho B.
- Movimente a plataforma para o exterior até que o pneu esteja completamente fora da borda. Tome cuidado especial com a válvula.

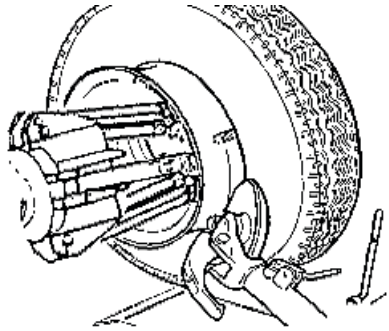

Rodas com Split Rings de 5 segmentos

- Grampeie a roda no eixo conforme descrito anteriormente, certifique-se de que o pneu está desinflado.
- Mova a unidade de controle móvel para a posição de trabalho C.
- Abaixar a ferramenta de braço carregador para a sua posição de trabalho até o seu gancho ter clicado na posição da barra.
- Utilize a alavanca de comando para posicionar a roda de forma que o disco sacador toque contra a borda exterior, bem no centro do aro.
- Gire o eixo e ao mesmo tempo mova o disco sacador para frente, até que o anel esteja liberado. Tenha um cuidado especial com o anel.
- Repita esta operação, mas desta vez mova o disco contra o anel até que o anel de bloqueio seja liberado. Este anel pode ser removido com a alavanca especial TL ou com a ajuda do disco talão.
- Remova o anel. Mova a ferramenta de braço carregador de volta da borda do aro. Solte o gancho e levante o braço para sua posição de não trabalho.
- Pressione a alavanca e gire a ferramenta de cabeça 180°, ela travará automaticamente nesta posição. Baixe o braço para sua posição de trabalho.
- Mova a unidade de controle móvel para a posição de trabalho D.
- Gire o eixo e ao mesmo tempo traga para cima o disco liberador de talão contra o pneu entre o aro e a talão. Mova o disco para o pneu, apenas

quando o talão começar a desconectar-se da borda, mova o talão para a borda externa do aro. Lembre-se de lubrificar durante esse processo.

- Levante a ferramenta de braço carregador para sua posição de não trabalho.
- Mova a unidade de controle móvel para a posição de trabalho B.
- Movimente a plataforma diretamente sob a roda.
- Baixe o eixo até que a roda apoie na plataforma.
- Mova a plataforma para o exterior até que o pneu, juntamente com o anel venha completamente para fora da borda.
- Remova o aro do eixo.
- Posicione o pneu na plataforma com o anel voltado para o eixo

Atenção: O pneu não está preso no mecanismo de forma completamente segura. Toda a tensão sobre ele durante as operações de posicionamento ou aperto poderão causar seu desligamento e/ou queda.

- Prenda o Anel no eixo conforme explicado na seção de Prendendo a Roda.
- Mova a unidade de controle móvel para a posição de trabalho B.
- Levante a roda.
- Mova a ferramenta de braço carregador de volta à sua posição de trabalho.
- Posicione o eixo para que o disco sacador seja alinhado com a talão. Gire o eixo e mova o disco para frente até que o pneu saia completamente do anel.

Atenção: Quando os talões saem da borda, a roda pode cair. Verifique se que não haja nenhum espectador na área de trabalho.

Montagem

Rodas com Split Rings de 3 Peças

- Mova a ferramenta de braço carregador para sua posição de não trabalho. Se a borda tiver sido removida do eixo, coloque-a de volta no eixo conforme descrito na seção Apertando a Roda.

Se o pneu tiver câmara, posicione a borda com o assento de válvula na parte inferior (posição de 6 horas).

- Lubrifique os talões e o aro.
- Mova a unidade de controle móvel para a posição de trabalho B.
- Mova a plataforma para colocar o pneu sobre ela. Se o pneu tiver câmara, posicione a borda com o assento da válvula na parte inferior (posição de 6 horas).
- Ajuste abaixando ou levantando o eixo para centrar o aro e o pneu.
- Mova a plataforma até a borda estar inserida dentro do pneu.

Atenção: Se o pneu possuir câmara, empurre a válvula para o interior para não danificá-la. Mova para frente a plataforma até que a borda esteja completamente no pneu.

- Traga o braço carregador para o plano externo e abaixe-o até sua posição de trabalho, com o disco em direção à roda.

Nota: Se o pneu não estiver suficientemente inserido na borda, mova o eixo até o talão do pneu estar no disco. Traga o disco para frente, com o eixo girando, até que ele esteja completamente inserido.

- Coloque o anel na borda e, em seguida, instale o anel de bloqueio com a ajuda do disco.
- Mova a ferramenta braço carregador para sua posição de não trabalho, ao mesmo tempo, feche os braços do eixo. Suporte a roda para que ela não caia para fora.

Atenção: Esta operação pode ser extremamente perigosa. Fazê-la manualmente, somente se tiver certeza de que você pode manter a roda equilibrada. Para pneus grandes e pesados, deve ser usado um dispositivo de elevação adequado.

- Mova a plataforma para liberar a roda do eixo.
- Remova a roda.

Rodas com Split Rings de 5 segmentos

- Mova a ferramenta de braço carregador para a posição de não trabalho. Se a borda tiver sido removida do eixo, coloque-a de volta conforme descrito na seção Apertando a Roda.
- Lubrifique os talões e aro durante o processo de trabalho.
- Mova a unidade de controle móvel para a posição de trabalho B.
- Movimente a plataforma para colocar o pneu sobre ela.
- Ajuste abaixando ou levantando o eixo para centrar aro e o pneu.
- Mova a plataforma para frente até a borda ser inserida no pneu.
- Coloque o anel bloqueador do talão na borda, com o anel de bloqueio já montado.

Nota: Se o aro e o anel bloqueador tiverem fendas para dispositivos de fixação, certifique-se de que eles estão alinhados uns com os outros.

- Mova a unidade de controle móvel para a posição de trabalho C.
- Mova a ferramenta do braço carregador para o exterior na sua posição de trabalho com o disco destalonador girando em direção à roda.
- Se o anel bloqueador do talão não estiver suficientemente inserido na borda, mova o eixo até o split-ring estar no disco. Traga o disco para frente, com o eixo girando, até você descobrir o local adequado do anel de bloqueio.
- Lubrifique o partido e seu local.
- Mova a unidade de controle móvel para a posição de trabalho C.
- Posicione o do anel de fixação na borda com a ajuda do disco.
- Mova a ferramenta de braço carregador para sua posição de não trabalho e feche completamente os braços do eixo. Suporte a roda para que ela não caia fora do eixo.

Atenção: Esta operação pode ser extremamente perigosa. Fazê-lo manualmente, somente se tiver certeza de que você pode manter a roda balanceada. Para pneus grandes e pesados, deve ser usado um dispositivo de elevação adequado

- Mova a plataforma para liberar a roda do eixo.
- Remova a roda.

Atenção: Não infle o pneu com a roda montada sobre o eixo. Inflar o pneu dessa maneira é um ato perigoso, e só deve ser feito removendo a roda do eixo e colocando-o dentro de uma gaiola de segurança.

6. Cuidados com o equipamento

Manutenção

Há várias operações de manutenção a serem realizadas e serão descritas a seguir. Um baixo custo operacional e longa vida do equipamento são frutos de um bom uso, observação de rotinas, operações e manutenções periódicas.

Aviso

Cada operação de manutenção deve ser realizada somente após a desconexão da tomada da rede elétrica.

Para garantir que esta Desmontadora de Pneu funcione perfeitamente ao longo dos anos, realizar a programação de manutenção de rotina descrita abaixo:

Lubrifique as seguintes peças de vez em quando, após uma limpeza completa com solvente de graxa e óleo:

- As várias articulações do eixo
- O corredor deslizante do suporte de ferramenta
- A placa de guia de transporte.

Engraxe o suporte do eixo. Levante o cilindro de vez em quando e também do seu eixo. Adicione a graxa através dos bicos de graxa usando graxa de lubrificação comum.

Nota: Para alcançar os bicos de graxa no suporte, é necessário retirar a tampa plástica e os dois parafusos auto-roscentes.

De vez em quando verifique o nível de óleo da unidade de potência hidráulica. Use a vareta medidora sob a tampa do tanque.

Se for necessário encher com óleo hidráulico do tipo HL ou semelhante. É possível verificar o nível de óleo na unidade de engrenagem, assim sendo possível verificar se a ferramenta de braço carregador está com o reservatório com nível baixo e podendo ser reabastecido. Caso isso seja necessário, utilize óleo.

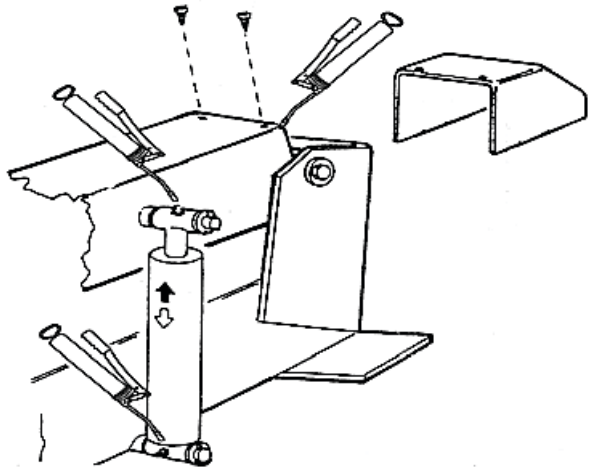

De vez em quando verifique o nível de óleo na unidade de engrenagem, quando a ferramenta de braço carregador estiver com reservatório baixo apresentará em seu visor. Se for necessário, adicione óleo de engrenagem com viscosidade 320 ou similar.

Nota: Se o óleo na unidade de engrenagem ou na unidade de potência hidráulica for trocado, note que o invólucro da unidade da engrenagem e o reservatório da unidade de potência hidráulica têm bujões de drenagem específicos.

Movendo a máquina

Desmontadora de pneu tem um garfo que serve para movimentação da máquina. Caso deseje movimentar a máquina siga as instruções:

- Baixe o braço de exploração da plataforma giratória completamente para baixo.
- Fechar completamente as garras do mecanismo.
- Mova a mesa deslizante na posição final de viagem, perto do braço.
- Insira no garfo de levantamento, um cinto de levantamento, pelo menos 60mm de largura e com comprimento suficiente para trazer o gancho do cinto acima da desmontadora de pneu.
- Com o anel de correia especial reúna as 2 extremidades do cinto e levante com um caminhão guincho suficientemente forte.

Ajuste da Sapata deslizante do Suporte da ferramenta

- Desconecte a máquina da rede elétrica.
- Eleve o braço do suporte da ferramenta para a posição de trabalho externa.
- Afrouxe os parafusos de fixação da proteção (1) e remova a proteção da corrente (2).
- Afrouxe as porcas (3) de cada sapata deslizante superior do suporte (4).
- Afrouxe as quatro porcas de travamento (5).
- Gire um quarto de volta cada um dos seis parafusos de registro da sapata deslizante (6).
- Aperte as quatro porcas de travamento das sapatas deslizantes superiores (3).
- Aperte as quatro porcas de travamento do registro (5).
- Recoloque a proteção da corrente (6).

Observação: Se o ajuste for insuficiente e ainda houver folga, ajuste os parafusos ainda mais, repetindo o procedimento descrito acima até que toda folga mecânica tenha sido eliminada.

Atenção: Descarte o óleo usado de acordo com a legislação atual vigente. Se esta máquina pegar fogo, utilize somente um extintor de pó ou CO².

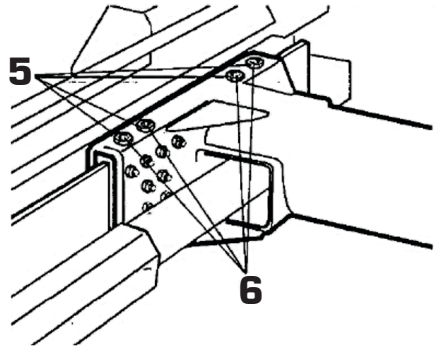
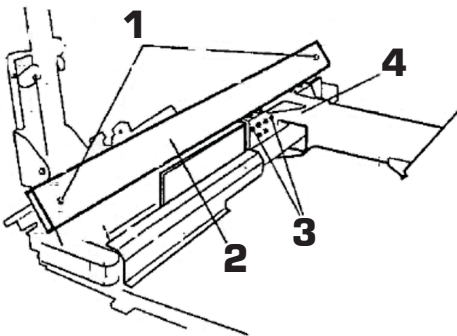

Armazenamento

Se a máquina tiver que ser armazenada por um longo tempo, (exemplo: 4 meses), siga as instruções:

- Feche as garras do mandril.
- Baixe o braço de exploração do mecanismo.
- Baixe a ferramenta de braço de exploração na posição de trabalho.
- Desconecte a máquina de todas as fontes de energia.
- Engraxe todas as peças que podem ser danificadas se secarem como as do mecanismo, slot da ferramenta braço de exploração, pistas do transporte e a ferramenta em geral.
- Esvazie os reservatórios de fluido hidráulico e óleo, enrole a máquina em uma folha de proteção plástica para impedir que a poeira atinga suas partes internas.
- Se a máquina tiver que trabalhar novamente após um período longo de armazenamento, não se esqueça de recolocar óleo nos reservatórios.
- De uma volta de parafuso pressione o pino no meio das electro válvulas do pack de força hidráulica a fim de desbloquear manualmente as electro válvulas, que podem estar bloqueadas após um longo período de inatividade.
- Restaure a conexão elétrica.

7. Problema, Causa e Solução

PROBLEMA	CAUSA	SOLUÇÃO
Após ligar botão geral na posição LIGADO (ON) no painel elétrico, a luz de aviso geral não acende e nenhum controle funciona.	A tomada de alimentação não está conectada. Não há corrente na rede elétrica.	Insira o plugue na tomada. Restaure a rede elétrica.
Após ligar botão geral na posição LIGADO (ON) no painel elétrico, a luz de aviso geral acende, mas a unidade de potência hidráulica do motor não funciona.	A mudança de emergência para a proteção está ativa.	Procure a assistência técnica.

8. Vista Explodida

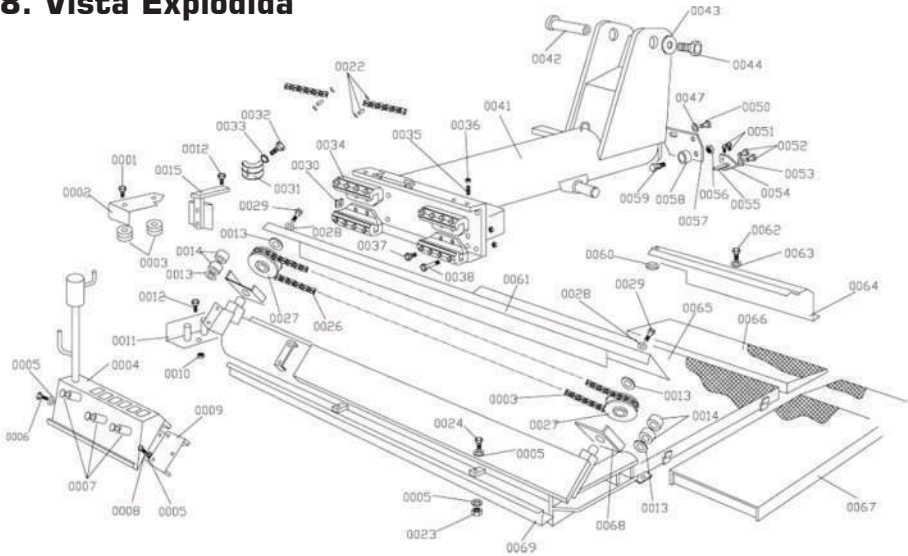

N°	Nome	N°	Nome
0001	Parafuso M10x16	0036	Porca fina M14
0002	Capa tubular do rolo	0037	Parafuso M10x50
0003	Rolo tubular	0038	Parafuso M10x90
0004	Porta-Ferramentas	0041	Braço de montagem/desmontagem
0005	Arruela lisa	0042	Eixo Central
0006	Parafuso M8x16	0043	Arruela lisa
0007	Puxador	0044	Parafuso M14x2x30
0008	Parafuso M8x20	0047	Arruela lisa
0009	Placa de conexão do quadro da ferramenta	0051	Parafuso Cabeça Hexagonal Menor
0010	Porca M10	0050	Parafuso M18x50
0011	Suporte para rolo tubular	0052	Parafuso Cabeça Hexagonal
0012	Parafuso M10x25	0053	Arruela lisa
0013	Arruela de apoio	0054	Placa raspadora de óleo
0014	Manga autolubrificante	0055	Raspador de Óleo
0015	Estrutura fixa para tubo de braço móvel	0056	Porca de Travamento M18
0022	Pino Aberto Ø25x20	0057	Placa fixa da roda deslizante (para baixo) do braço móvel
0023	Porca M8	0058	Polia da placa fixa da roda deslizante
0024	Parafuso M8x20	0059	Parafuso Cabeça Hexagonal
0026	Segmento das correntes 67	0060	Arruela M24x2
0027	Polia da Corrente	0061	Capa do segmento das correntes
0028	Arruela lisa	0062	Parafuso M6x12
0029	Parafuso M10x20	0063	Arruela lisa
0030	Arruela plástica	0064	Capa do cilindro longo
0031	Placa de fixação para tubo de óleo	0065	Suporte principal para o pneu
0032	Parafuso Cabeça Hexagonal	0066	Estrutura móvel do suporte principal menor
0033	Arruela lisa	0067	Estrutura móvel do suporte principal maior
0034	Deslizador do braço de montagem/desmontagem	0068	Placa de proteção do segmento das correntes
0035	Parafuso M14x20	0069	Bandeja da tubulação de óleo

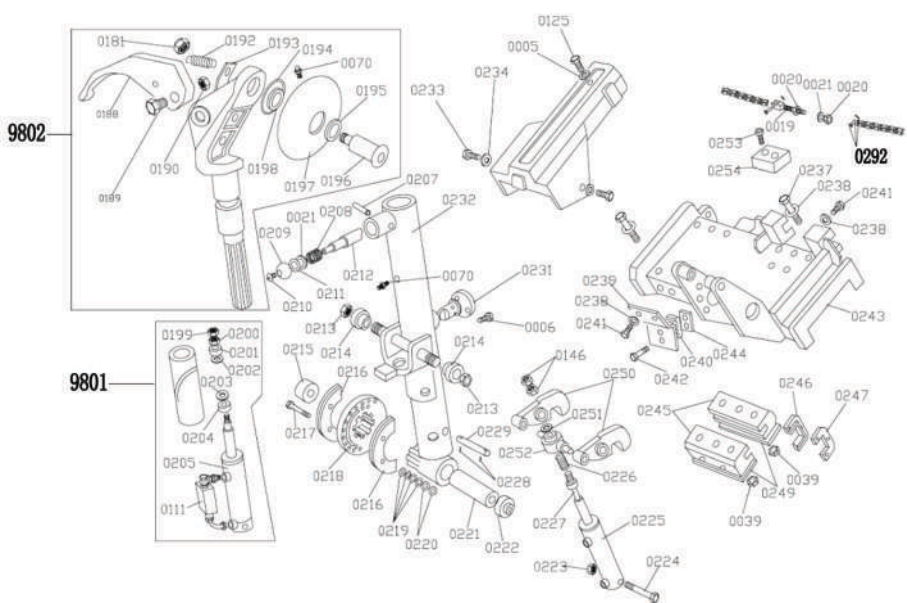

N°	Nome	N°	Nome
00005	Arruela lisa	0217	Parafuso M14x170 com arruela
00006	Parafuso M8x16	0218	Flange Tipo Carvão
00019	Chain Pino	0219	Arruela
00020	Porca	0220	Arruela
00021	Arruela	0221	Pino de fixação da a avanca de trabalho
00039	Porca	0222	Arruela
00070	Olíer	0223	Porca M16
01111	Válvula pequena	0224	Parafuso M16x200
0125	Parafuso M8x16	0225	Cilindro do sistema de Montagem/Desmontagem
0146	Porca M20x1,5	0226	Mola
0181	Porca de Travamento M27x2	0227	Eixo do Cilindro do sistema de Montagem/Desmontagem
0188	Gancho de Montagem/Desmontagem	0228	Pino
0189	Parafuso de Conexão	0229	Pino de fixação do cilindro rotativo Ø3x30
0190	Porca de travamento	0231	Tampa
0192	Mola	0232	Braço de Montagem/Desmontagem
0193	Mola de conexão da placa	0233	Parafuso
0194	Arruela	0234	Porca
0195	Parafuso da placa de Montagem/Desmontagem	0237	Parafuso M10x110
0197	Placa de Montagem/Desmontagem	0238	Arruela lisa
0198	Arruela	0239	Porca
0199	Porca M12	0240	Fixing pipe plastic block
0200	Porca M12	0241	Parafuso M8x35
0201	Tampa de travamento	0242	Parafuso M8x15
0202	Arruela	0243	Carroagem deslizante
0203	Arruela	0244	Bloco plástico de fixação de tubo
0204	Tampa de travamento	0245	Bloco da Carroagem deslizante
0205	Cilindro Rotativo	0246	Raspador de Óleo Direito
0207	Pino	0247	Raspador de Óleo Esquerdo
0208	Mola	0249	Junta de bloco deslizante
0209	Manopla esférica da Avançada de trabalho	0250	Gancho de Travamento
0210	Parafuso	0251	Arruela
0211	Arruela	0252	Eixo de Travamento
0212	Pino de fixação giratório	0253	Parafuso 8x25
0213	Porca	0254	Bloco amortecedor do carro de Montagem/Desmontagem
0214	Esoaçador	0252	Corrente
0215	Arruela	9801	Dispositivo completo do cilindro interno com válvula pequena
0216	Placa de fricção	9802	Gancho completo de Montagem/Desmontagem

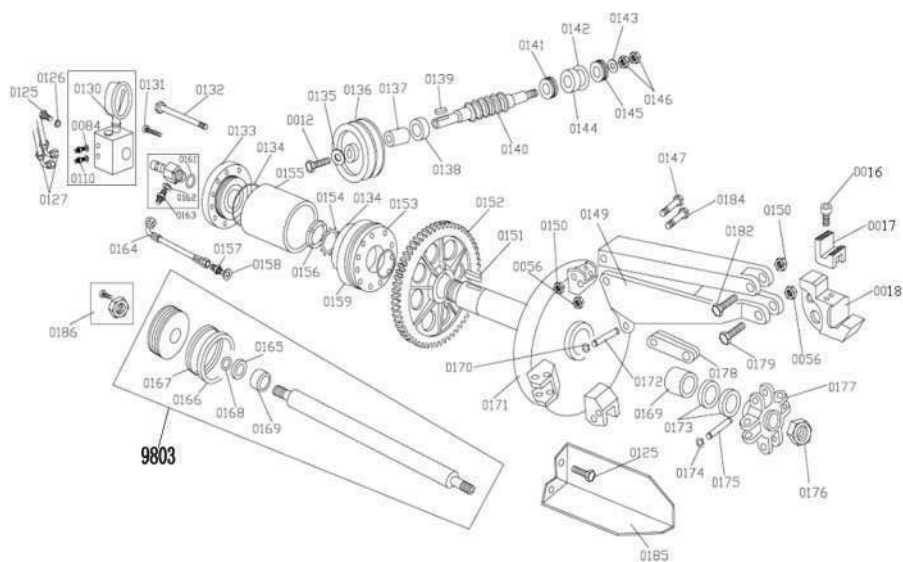

N°	Nome	N°	Nome
0012	Parafuso M10x25	0153	Flange frontal
0016	Parafuso	0154	Junta
0017	Mordedor de fixação	0155	Cilindro principal
0018	suporte do moderador de fixação	0156	Porca
0056	Porca de travamento M18	0157	Parafuso
0084	Arruela de molibidênio	0158	Arruela de Molibdênio
0110	Parafuso	0159	Arruela
0125	Parafuso M8x16	0161	Arruela
0126	Arruela lisa	0162	Arruela
0130	Manômetro	0163	Junta de núcleo de válvula
0131	Parafuso M6x30	0164	Tubo
0132	Parafuso M10x260	0165	Arruela
0133	Cilindro principal do bloco traseiro	0166	Anel de desgaste
0134	Bloco traseiro do cilindro principal	0167	Anel guia
0135	Arrula lisa	0168	Arruela
0136	Polia grande para correia	0169	Anel guia do cilindro do eixo principal
0137	Manga de suporte	0170	Anel de pressão
0138	Rolamento	0171	Eixo rotativo
0139	Chave	0172	Pino
0140	Parafuso sem fim	0174	Anel de pressão Ø18
0141	Rolamento de pressão	0175	Pino cabeça cruzada
0142	Arruela	0176	Porca M33x2
0143	Arruela lisa	0177	Cruzeta
0144	Rolamento de pressão	0178	Placa de conexão
0145	Rolamento de pressão	0179	Parafuso M16x65
0146	Porca M20x1.5	0182	Parafuso M16x60
0147	Parafuso M16x90	0184	Parafuso M18x115
0149	Placa de suporte	0185	Eixo central da placa de proteção
0150	Porca de travamento M16	0186	Porca M33x2
0151	Chave	9803	Cilindro hidráulico completo do eixo principal
0152	Engrenagem helicoidal		

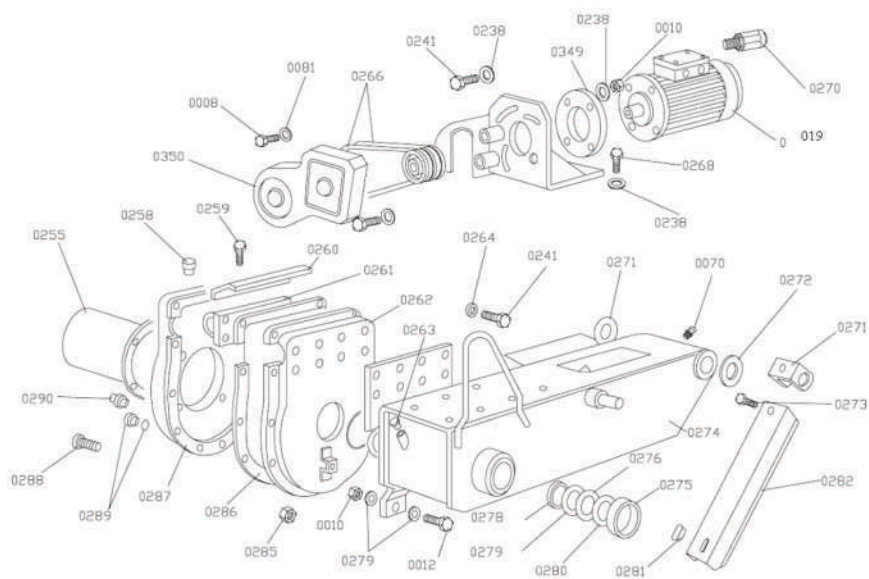

N°	Nome	N°	Nome
0008	Parafuso M8x20	0270	Porca de ajuste do motor
0010	Porca M10	0271	Arruela cilíndrica
0012	Parafuso M10x25	0272	Arruela
0019	Motor 220V 60Hz 3PH	0273	Parafuso de fixação M18x16
0019	Motor 380V 60Hz 3PH	0274	Braço de elevação
0019	Motor 400V 60Hz 3PH	0275	Anel de proteção
0070	orifício de injeção de óleo	0349	Flange
0081	Parafuso	0276	Arruela
0238	Arruela lisa	0278	Arruela
0241	Parafuso M8x35	0279	Arruela lisa
0255	Tampa da Válvula	0280	Arruela
0258	Plugue para Engrenagem	0281	Plugue
0259	Parafuso M10x40	0282	Capa do cilindro de elevação e descenso
0260	Suporte de parafuso sem-fim para placa de elevação	0285	Porca M18
0261	Parafuso sem fim	0286	Diafragma de Couro
0262	Carcaça frontal da caixa de engrenagem	0287	Carcaça traseira da caixa de engrenagem
0263	Plugue do óleo	0288	Parafuso M8x16
0264	Arruela	0289	Plugue do óleo M16x15
0266	Polia do Motor	0290	Parafuso
0268	Parafuso M10x30	0350	Capa plástica

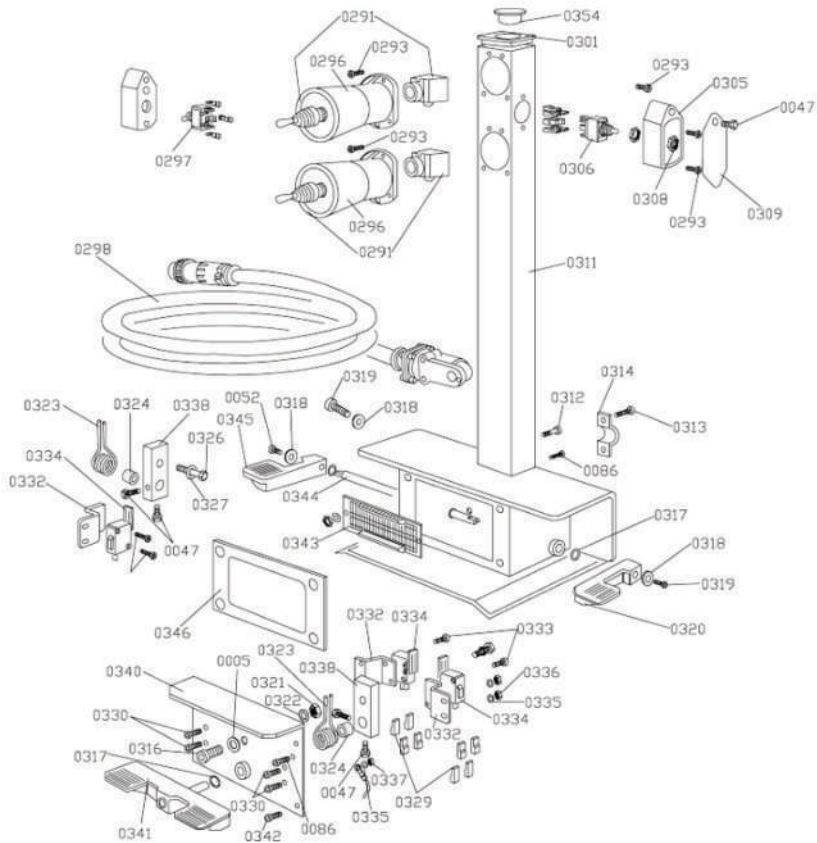

N°	Nome	N°	Nome	N°	Nome
0005	Arruela lisa	0313	Parafuso	0332	Suporte de fixação
0047	Arruela lisa	0314	Braçadeira de tubo	0333	Parafuso
0052	Parafuso de fixação	0316	Parafuso	0334	Micro interruptor
0086	Parafuso	0317	Arruela lisa	0335	Arruela lisa
0291	Alavanca de comando	0318	Arruela lisa	0336	Porca
0293	Parafuso	0319	Parafuso	0337	Porca
0296	Capa da Alavanca de comando	0320	Pedal direito	0338	Bloco de Junção
0297	Interruptor de Alavanca	0321	Porca	0340	Placa do pedal
0298	Fiação principal com plugues	0322	Arruela	0341	Pedal central
0301	Arruela do interruptor de emergência	0323	Parafuso	0342	Parafuso
0305	Caixa do interruptor	0324	Luva de eixo pequena	0343	Soquete
0306	Interruptor de alavanca	0326	Parafuso	0344	Eixo longo do Pedal
0308	Porca	0327	Arruela lisa	0345	Pedal esquerdo
0309	Capa da caixa do interruptor	0329	Proteção	0346	Arruela
0311	Unidade de controle	0330	Parafuso	0354	Interruptor de Emergência
0312	Parafuso				

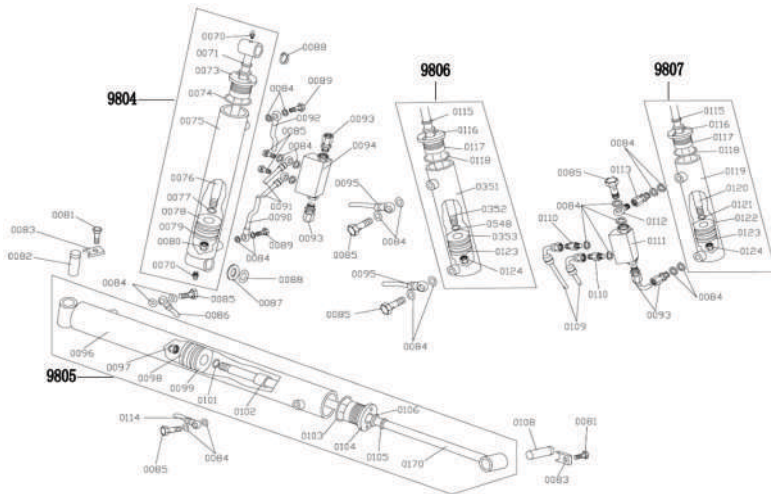

N°	Nome	N°	Nome
0070	Orifício do óleo	0099	Pistão cilíndrico longo
0071	Vedação antipoeira	0101	Anel O-ring
0073	Vedação do óleo	0102	Espaçador
0074	Anel O-ring	0103	Anel O-ring
0075	câmara cilíndrica de subida/descida	0104	Cabela cilíndrica longa
0076	Eixo da câmara cilíndrica	0105	Vedação antipoeira
0077	Anel O-ring	0106	Vedação do óleo
0078	Pistão da câmara cilíndrica	0108	Pino cilíndrico longo
0079	Junta	0110	Parafuso
0080	Porca M20x2	9806	Cilindro de óleo de subida/descida
0081	Parafuso de fixação	9807	Cilindro rotativo
0082	Pino	0111	Válvula pequena
0083	Pino estator	0112	tubo de cobre
0084	Arruela de Mobilidênio	0113	Conector da válvula
0085	Parafuso de fixação	0114	tubo de cobre
0086	Junção	0115	Vedação antipoeira
0087	Arruela	0116	Vedação do óleo
0088	Anel de retenção Ø35	0117	Junta de cobre
0089	Parafuso M14x1.5	0118	Anel O-ring
9804	Cilindro de subida/descida	0119	Câmara do cilindro
9805	Cilindro longo	0120	Eixo cilíndrico rotativo
0090	Tubo de cobre	0121	Anel O-ring
0091	Tubo de cobre	0122	Pistão
0092	Tubo de cobre	0123	Junta
0093	Parafuso	0124	Porca
0094	Válvula pequena	0170	Anel de retenção
0095	Tubo de Aço	0351	Câmara do cilindro de subida/descida
0096	Câmara do cilindro longa	0352	Haste do cilindro de subida/descida
0097	Porca	0353	Pistão de subida/descida
0098	Junta	0548	Anel O-ring

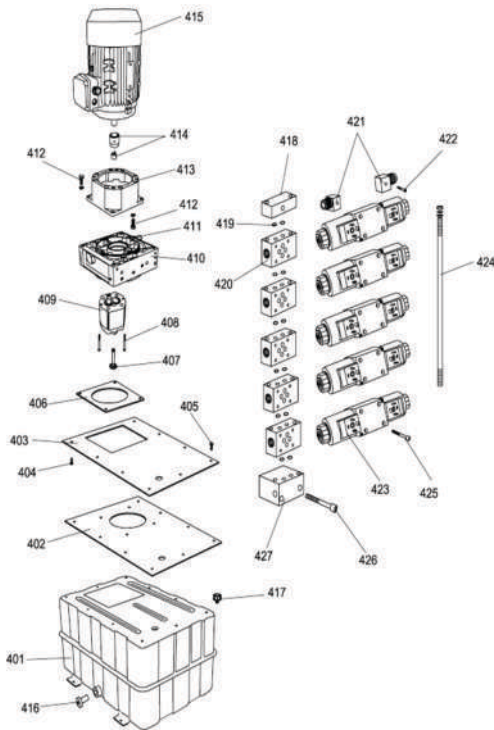

N°	Nome
401	Tanque de óleo
402	Junta
403	Arruela lisa
404	Parafuso
405	Parafuso
406	Arruela
407	Filtro
408	Parafuso da bomba da caixa engrenagem
409	Bomba da caixa de engrenagem 220V
409	Bomba da caixa de engrenagem 380V v2
409	Bomba da caixa de engrenagem 380V
410	Válvula de bloqueio
411	Vedação
412	Parafuso
413	Flange de conexão
414	Conector
415	Motor Hidráulico 220V 50Hz 3PH
415	Motor Hidráulico 220V 60Hz 3PH
415	Motor Hidráulico 380V 50Hz 3PH
415	Motor Hidráulico 380V 60Hz 3PH
416	Parafuso
417	Parafuso
418	Tampa
419	Vedação
420	Válvula de conexão
421	Suporte da válvula de conexão
421	Plugue da válvula eletromagnética
422	Parafuso
423	Válvula eletromagnética
424	Haste de conexão
425	Parafuso
426	Parafuso

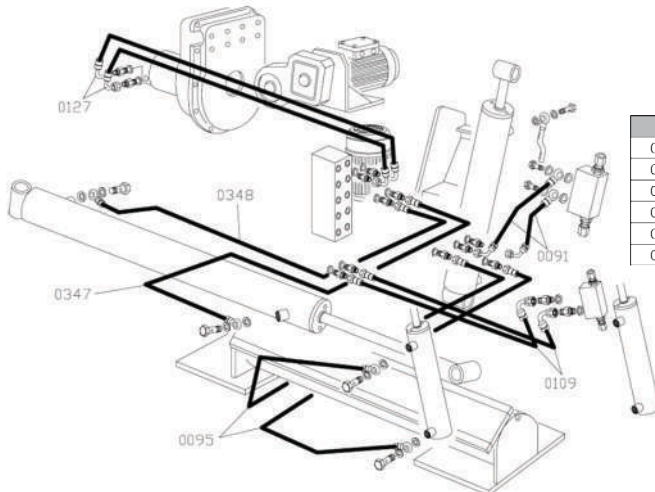

N°	Nome
0091	Tubo de Cobre
0095	Tubo de Aço
0109	Tubo de óleo
0127	Tubo de óleo
0347	Tubo cilíndrico horizontal 1
0348	Tubo cilíndrico horizontal 2

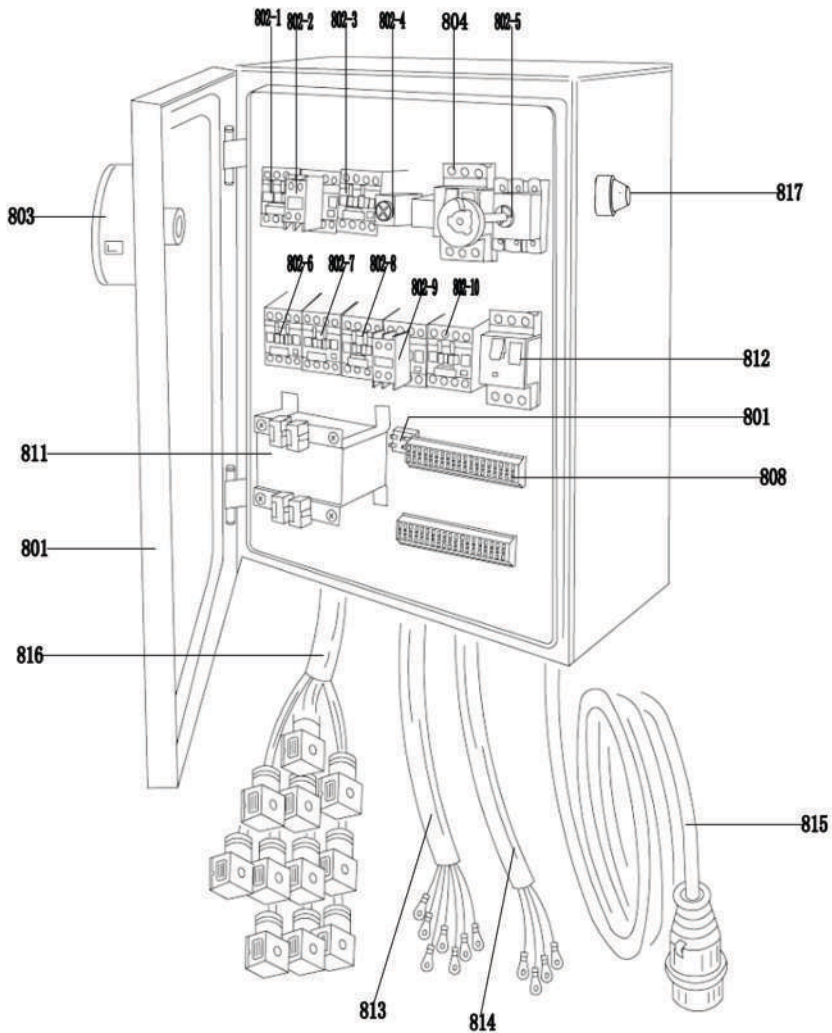

N°	Nome	N°	Nome	N°	Nome
801	Quadro Elétrico	812	Interruptor de segurança 2	802-3	Contator AC
803	Interruptor de alimentação	813	Cabo	802-4	Relé
804	Interruptor de segurança	814	Cabo	802-5	Interruptor principal
805	Interruptor principal	815	Fiação principal com plugues	802-6	Contator AC
808	Tomada F para solenóide	816	Cabo de conexão para válvula magnética	802-7	Contator AC
809	Retificador em ponte	817	Lâmpada piloto	802-8	Contator AC
810	Bolsa de fusíveis	802-1	Contator AC	802-9	Contator AC com disjuntor
811	Transformador	802-2	Contator AC com disjuntor	802-10	Contator AC

ESQUEMA ELÉTRICO

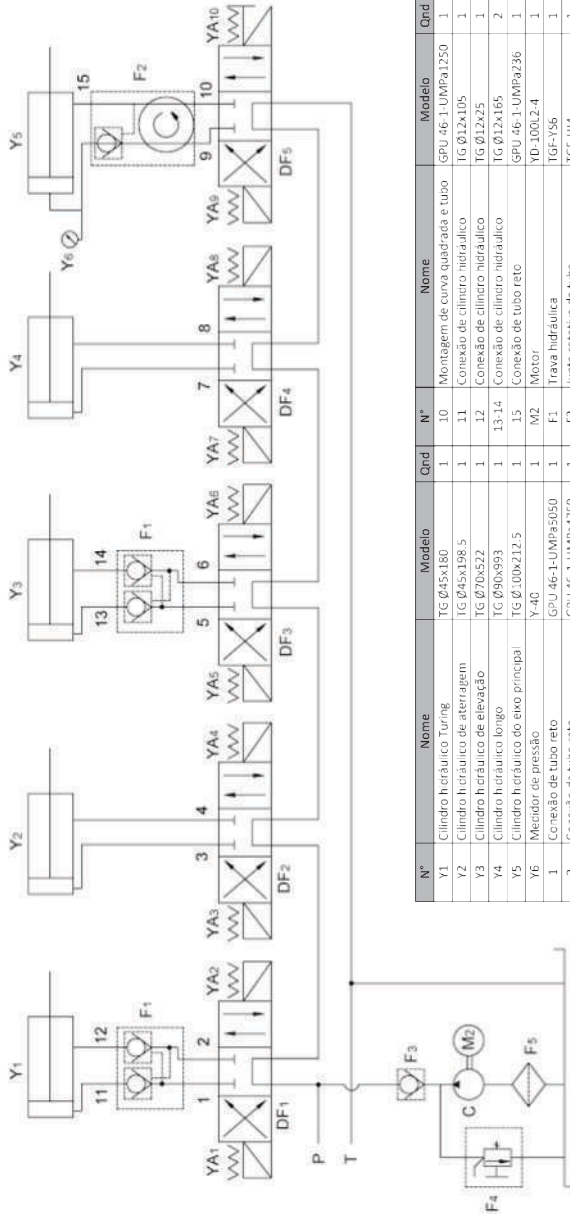

N°	Nome	Modelo	Qtd	N°	Nome	Modelo	Qtd
Y1	Cilindro hidráulico Turing	TG Ø45x180	1	10	Montagem de curva quadrada e tubo	GPU 46-1-UMPa1250	1
Y2	Cilindro hidráulico de aterragem	TG Ø45x196,5	1	11	Conexão de cilindro hidráulico	IG Ø12x105	1
Y3	Cilindro hidráulico de elevação	TG Ø70x572	1	12	Conexão de cilindro hidráulico	TG Ø12x25	1
Y4	Cilindro hidráulico longo	TG Ø90x993	1	13-14	Conexão de cilindro hidráulico	TG Ø12x165	2
Y5	Cilindro hidráulico do eixo principal	TG Ø100x1215	1	15	Conexão de tubo reto	GPU 46-1-UMPa236	1
Y6	Medidor de pressão	Y-40	1	M2	Motor	YD-100,2-4	1
1	Conexão de tubo reto	GPU 46-1-UMPa5050	1	F1	Trava hidráulica	TGF-Y56	1
2	Conexão de tubo reto	GPU 46-1-UMPa4750	1	F2	Junta rotativa de tubo	TGF-H14	1
3	Conexão de tubo reto	GPU 46-1-UMPa4750	1	F3	Válvula de retenção	SSF-DC6C	1
4	Conexão de tubo reto	GPU 46-1-UMPa5050	1	F4	Válvula de alívio	SSF-V14-C	1
5	Conexão de tubo reto	GPU 46-1-UMPa1600	1	F5	Filtro hidráulico	ISS-Ø18	1
6	Conexão de tubo reto	GPU 46-1-UMPa650	1	DF1-DF5	Válvula solenóide hidráulica	DS-02-3C60-D2	5
7	Conexão de tubo reto	GPU 46-1-UMPa1900	1	C	Bomba de engrenagem	CBK-7,8	1
8	Conexão de tubo reto	GPU 46-1-UMPa3000	1	P	Circuito de alimentação de óleo		
9	Montagem de curva quadrada e tubo	GPU 46-1-UMPa1300	1	T	Circuito de retorno de óleo		

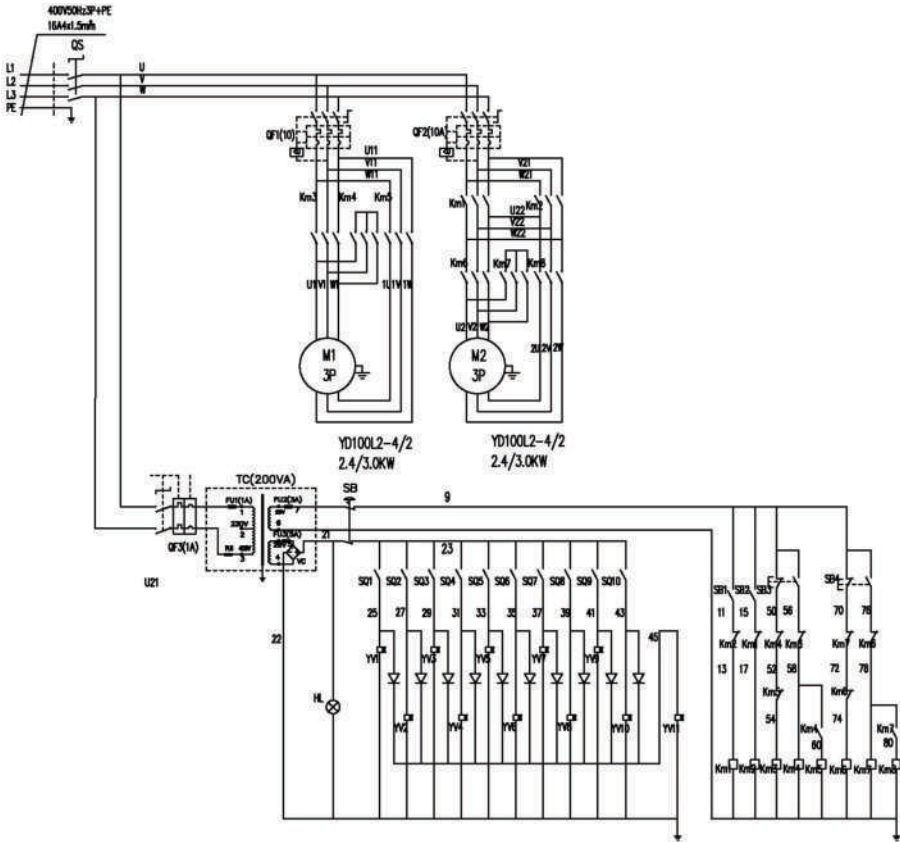

MUDE A FIAÇÃO DO MOTOR COM BASE NA TENSÃO DE ENTRADA REAL

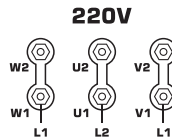
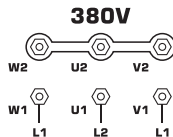

MUDE A FIAÇÃO DO TRANSFORMADOR COM BASE NA TENSÃO DE ENTRADA REAL

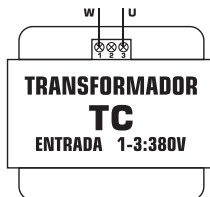

9. Termos de Garantia

- O prazo de garantia é de 12 (doze) meses, sendo 3 (três) meses de garantia legal mais 9 (nove) meses de garantia concedida pela FORTG. O prazo de garantia inicia na data da compra pelo consumidor final, que deve ser comprovada mediante apresentação da nota fiscal de compra.
- A garantia será concedida na forma acima descrita, somente nos postos de serviços autorizados.
- A garantia se restringe exclusivamente à substituição e conserto de quaisquer peças com defeito de fabricação, observando os termos da lei e deste manual.
- A garantia só estará assegurada se as peças consideradas defeituosas forem substituídas pela Assistência Autorizada FORTG, mediante análise que revele, satisfatoriamente para o fabricante, a existência do defeito de fabricação reclamado.
- Os termos desta garantia não serão aplicáveis a nenhum produto que venha apresentar defeito decorrente de uso inadequado, negligência ou acidente, ou ainda, que tenha sido reparado ou alterado fora de uma Assistência Autorizada FORTG.
- Peças que apresentem desgaste natural decorrente do uso não têm cobertura da garantia.

Cancelamento da Garantia

- Danos decorrentes de mau uso ou acidente causado pelo proprietário ou terceiro.
- Danos decorrentes de caso fortuito ou força maior.
- Uso em desacordo com o manual de instruções, operação e manutenção do fabricante.
- Violações ou consertos feitos fora da assistência técnica autorizada FORTG.
- Transporte e armazenamento inadequado.

Observamos o direito de alterar as especificações e/ou as ilustrações neste manual, assim como termo de garantia, sem aviso prévio e sem incorrer na obrigação de efetuar as mesmas modificações nos produtos anteriormente vendidos.

CONTATE A FORTG:

CENTRAL DE ATENDIMENTO
11 3504 5949
Horário de funcionamento
de Segunda à Sexta-Feira das 8h às 18h
✉ **sac@fortg.com.br**

IMPORTADOR E DISTRIBUIDOR
GurgelMix Máquinas e Ferramentas S.A.
CNPJ 29.302.348/0003-87
Avenida Alagoas, 1193, Jardim Paulista
Franca-SP - 14401-402

FABRICADO NA CHINA

ACESSE:

WWW.
FORTG
COM.BR

WWW.FORTG.COM.BR

FORTG



IMPORTADOR: GURGELMIX MÁQUINAS E FERRAMENTAS S/A • CNPJ: 29.302.348/0003-87
FABRICADO NA CHINA SOB O PADRÃO FORTG DE QUALIDADE